

Bedienungsanleitung *User Instructions*

XPERIENCE Media
FULLY DIGITAL SOUND SYSTEMS.



XPERIENCE II
FULLY DIGITAL SOUND SYSTEMS.

1 Sub / 2 Tops



Basic
System

2 Subs / 2 Tops



Power
System



Bitte lesen Sie vor Inbetriebnahme des Gerätes die Bedienungsanleitung sorgfältig durch.

Please read this manual carefully before operating the equipment.

0. Wichtige Sicherheitsbestimmungen

Lesen Sie diese Sicherheitsbestimmungen vor Inbetriebnahme der Geräte. Bewahren Sie diese Sicherheitsbestimmungen auf.

C Das Symbol mit Blitz und Pfeilspitze im gleichseitigen Dreieck soll den Benutzer auf eine unisolierte „gefährliche Spannung“ im Geräteinnern aufmerksam machen, die ausreichend gross ist, Personen durch elektrischen Stromschlag zu verletzen.

m Das Ausrufezeichen im gleichseitigen Dreieck soll den Benutzer auf wichtige Hinweise (Sicherheitsbestimmungen, Instandhaltung, Service) in der Bedienungsanleitung aufmerksam machen.

1

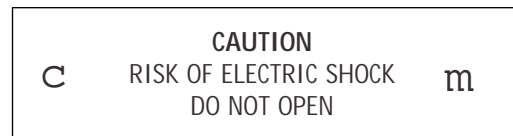

Caution: To reduce the risk of electric shock do not remove cover or back. No user-serviceable parts inside. Refer servicing to qualified personnel.

Bestimmungen, die Feuergefahr, elektrischen Stromschlag und die Verletzung von Personen betreffen.

WARNUNG - Sobald ein elektronisches Gerät in Betrieb genommen wird, sind folgende Sicherheitsbestimmungen unbedingt zu beachten:

Aufbau und Positionierung der Anlage

- Um die Verletzungsgefahr zu reduzieren, ist erhöhte Vorsicht geboten, sobald das Gerät in der Nähe von Kindern betrieben wird.
- Sorgen Sie für gute Standfestigkeit der Box, insbesondere beim Gebrauch mit Stativen. Vermeiden Sie in jedem Fall schräge oder instabile Unterlagen.
- Betreiben Sie dieses Gerät nicht in der Nähe von Wasser (z.B. Waschbecken, Swimming Pool, sehr feuchte Untergründe).
- Halten Sie die Geräte fern von Nässe, Staub, langer, intensiver Sonneneinstrahlung und Vibrationen.
- Das Gerät sollte nicht in der Nähe von Öfen, Heizungen oder anderen wärmeproduzierenden Geräten aufgestellt werden oder extrem niedrigen Temperaturen ausgesetzt werden.
- Das Gerät sollte so aufgestellt werden, daß eine ausreichende Be- und Entlüftung gewährleistet ist.
- Achten Sie darauf, daß das Gerät nicht gestürzt wird oder zu Fall kommt und daß keine Flüssigkeit durch die Lüftungsschlitze ins Geräteinnere gelangt.

Betrieb

- Unterschreiten Sie niemals die minimale Lastimpedanz von insgesamt 4 Ohm. Das heißt, Sie dürfen am Gerät noch eine 8 Ohm Box anschließen. Der Anschluß einer 4 Ohm Box ist verboten.
- Dieses Gerät kann zusammen mit Kopfhörern oder einem Verstärker Lautstärken produzieren, die zu dauerhaften Hörschäden führen können. Setzen Sie sich solch hohen und schmerzhaften Pegeln nicht über längere Zeit aus. Falls Sie eine Beeinträchtigung Ihres Hörvermögens oder ein Pfeiffen im Ohr feststellen, begeben Sie sich in ärztliche Betreuung.
- Lautsprecher können während des Betriebes beschädigt werden durch:
 - a) Akustische Rückkopplung über Mikrofone
 - b) Anhaltende, hochpegelige Signale hoher Frequenzen von elektronischen Musikinstrumenten.
 - c) Anhaltende verzerrte signale hoher Leistung
 - d) Poppgeräusche, die entstehen, wenn bei eingeschaltetem Verstärker ein Gerät der Anlage eingeschaltet, angeschlossen oder abgetrennt wird.

Anschluß und Verkabelung

- Kabel sind die Bindeglieder zwischen allen Bestandteilen einer Übertragungskette, vom Mikrofon bzw. Instrument bis hin zu den Lautsprecherboxen. Sie werden in dieser Funktion oft unterschätzt!
- Bitte überzeugen Sie sich von der einwandfreien Funktion Ihrer Kabel.
- Achten Sie beim Kauf auf trittfeste Qualitätskabel mit guten Steckern. Bei Bedarf haben wir auch die passenden Kabel für Sie bereit.
- Achten Sie darauf, daß die Verteilung für die Netzspannungsversorgung intakt ist.
- Die Verwendung von Netzkabeln und Verteilungen mit isoliertem oder fehlendem Schutzleiter ist verboten!!
- Ebenso darf die Verlegung der Kabel nicht unbeachtet bleiben: Unsymmetrische Kabel sollten z.B. nicht neben Lichtkabel verlegt werden, falls nötig sollten sie im rechten Winkel gekreuzt werden, um die Einstreuungsgefahr möglichst gering zu halten.
- Grundsätzlich sollten alle Kabel mit Gaffa-Tape am Boden gesichert werden.
- **WARNUNG** - Stellen Sie keine Gegenstände auf das Netzkabel des Gerätes. Verwenden Sie nur intakte Netzkabel.
- Das Gerät darf nur an ein Stromnetz angeschlossen werden, wenn die Netzspannung mit der am Gerät angegebenen übereinstimmt.
- Das Netzkabel sollte ausgesteckt werden, wenn das Gerät über einen längeren Zeitraum nicht benutzt wird. Ziehen Sie beim Ausstecken nicht am Kabel, sondern am Stecker

Service und Garantie

- Das Gerät sollte einem qualifizierten Servicetechniker anvertraut werden, sobald:
 - a) Das Netzkabel oder die Netzbuchse beschädigt ist.
 - b) Fremdkörper oder Flüssigkeit ins Geräteinnere gelangt ist. Das Gerät Regen ausgesetzt war.
 - c) Das Gerät nicht normal arbeitet, bzw. markante Veränderungen in der Performance aufweist. Das Gerät fallengelassen wurde oder das Gehäuse
 - d) beschädigt ist.
- Führen Sie am Gerät keinen Service durch, der über die Instandhaltung hinausgeht. Weiteren Service überlassen Sie unbedingt qualifiziertem Servicepersonal.
- Bewahren Sie die Verpackung der Gräte auf, damit Sie sie im Schadensfalle originalverpackt verschicken können. So wird das Risiko eines Transportschadens minimiert.

Inhalt

	Seite
0. Wichtige Sicherheitsbestimmungen	1
1. Einleitung	3
2. Sicherheit und Umwelt	3
2.1 Sicherheitshinweise	3
2.2 Beeinträchtigung der Sicherheit	3
2.3 Umwelt	3
3. Lieferumfang	3
4. Reinigung	3
5. Beschreibung	4
5.1 Beschreibung Xperience I Media	4
5.1.1 Empfohlenes Zubehör	4
5.2 Beschreibung Xperience II	5
5.2.1 Empfohlenes Zubehör	5
5.3 Abbildung Anschlußplatte Sub XS-1/2	6
5.4 Abbildung Anschlußplatte Sub XSP-2 (slave)	6
5.5 Bedienelemente Sub XS-1/2	7
5.6 Bedienelemente Sub XSP-2 (slave)	8
6. Gebrauchs- und Installationshinweise	9
6.1 Betriebsbedingungen	9
6.2 Aufstellung des Xperience Systems	9
6.3 Vermeidung von akustischen Rückkopplungen	9
6.4 Schutz und Instandhaltung	9
6.5 Vermeidung von Wechselwirkungen	9
7. Verkabelung und Anschlußhinweise	10
7.1 Anschlüsse	10
7.2 Kabel + Steckerbelegungen	10
7.3 Systemverkabelung	11
8. Technische Daten	13

1. Einleitung

Wir beglückwünschen Sie zum Kauf des Xperience Aktiv-System von Fohhn® Audio.

Heutzutage muss eine kleinere bis mittelgroße Veranstaltung häufig von einer Person - egal ob Musiker, Entertainer, DJ oder Beschallungstechniker - schnell und zuverlässig beschallt werden. Anlage aufstellen, einstecken, die Veranstaltung beginnt. Das Beschallungssystem muss auf Anhieb gut klingen. Bei Hintergrundmusik genauso gut, wie bei der Moderation und Sprachbeiträgen, bis hin zu hohen Lautstärkepegeln bei Partystimmung. Dabei sind die Ansprüche an die Soundqualität und Vielseitigkeit enorm gestiegen.

Aus dem Wissen um diese Anforderungen haben wir das digitale Xperience-Aktiv- Lautsprechersystem entwickelt und konsequent umgesetzt, um Ihnen Ihre Veranstaltungen so leicht wie möglich zu machen.

Lesen Sie die Anleitung vor Inbetriebnahme sorgfältig durch, damit Ihr Fohhn Lautsprechersystem seine volle Leistung entfaltet und ein störungsfreier Betrieb gewährleistet ist.

Die aktiven Subs XS-1 und XS-2 (im folgenden XS-1/2 genannt):
Der XS-1 und XS-2 sind baugleich haben jedoch unterschiedliche Sound, Limiter und Compressor Presets eingeprogrammiert. Diese sind speziell auf die empfohlenen Tops optimiert.

Der passive Sub XSP-2 (slave):

Der Sub XSP-2 hat die exakt gleichen Abmaße und das identische akustische Design wie die aktiven Subs XS-1/2. Er ist die ideale Ergänzung für beide aktiven Subs.

2. Sicherheit und Umwelt

2.1 Sicherheitshinweise

1. Dieses Gerät ist gemäß den VDE-Schutzmaßnahmen für elektronische Geräte gebaut und geprüft. Es hat das Werk in sicherheitstechnisch einwandfreiem Zustand verlassen. Um diesen Zustand zu erhalten und einen gefahrlosen Betrieb sicherzustellen, beachten Sie bitte sowohl die allgemein üblichen Sicherheitsvorkehrungen als auch die Hinweise und Warnvermerke in dieser Bedienungsanleitung.
2. Das Gerät entspricht den Bestimmungen der Schutzklasse 1. In ordnungsgemäß installiertem Zustand sind alle berührbaren Metallteile fest mit dem Schutzleiter verbunden. Aus Sicherheitsgründen darf das Gerät nur an einer vorschriftsmäßigen Schutzkontaktsteckdose betrieben werden. Trennen sie niemals die Schutzkontaktverbindung auf.
3. Das Gerät entspricht den derzeit gültigen Normen des EMV-Gesetzes. Dies wird durch das am Gerät angebrachte CE-Zeichen bescheinigt.
4. Das Gerät enthält keine vom Anwender reparierbaren Teile. Zur Vermeidung der Gefahr von Bränden oder elektrischen Schlägen öffnen Sie das Gehäuse nicht und wenden Sie sich für Reparaturen an einen qualifizierten Techniker.
5. Hohe Schalldrücke können Gehörschäden verursachen! Halten Sie sich nie unmittelbar vor einer betriebsbereiten Box auf. Vermeiden Sie Rückkopplungen.

2.2 Beeinträchtigung der Sicherheit

Wenn das Gerät

- sichtbare Beschädigungen aufweist,
- lose Teile enthält,
- nicht mehr korrekt arbeitet,
- längere Zeit unter ungünstigen Bedingungen gelagert wurde (z.B. im Freien oder in feuchten Räumen) oder
- schweren Transportbeanspruchungen ausgesetzt war (z.B. mit einer ungeeigneten Verpackung),

kann die Sicherheit beeinträchtigt sein. Setzen Sie das Gerät außer Betrieb und kennzeichnen Sie es. Sichern Sie das Gerät so gegen unbeabsichtigten Betrieb, daß es nicht versehentlich von Dritten wieder in Betrieb genommen werden kann.

2.3 Umwelt

Wenn Sie das Gerät verschrotten, trennen Sie Gehäuse, Elektronik und Kabel und entsorgen Sie alle Komponenten gemäß den dafür geltenden Entsorgungsvorschriften.

3. Lieferumfang

Ihre Xperience I Media besteht aus folgenden Komponenten:

1. 1x Xperience Sub XS-1 (selfpowered)
2. 1x Netzkabel mit Powercon Anschlußstecker
3. 2-6x Xperience Top XT-1
4. Option: 1x Xperience Sub XSP-2 (slave)

Ihre Xperience II besteht aus folgenden Komponenten:

1. 1x Xperience Sub XS-2 (selfpowered)
2. 1x Netzkabel mit Powercon Anschlußstecker
3. 2-4x Xperience Top XT-2
4. Option: 1x Xperience Sub XSP-2 (slave)

Kontrollieren Sie bitte, ob die Verpackung alle zum jeweiligen System gehörenden Teile enthält. Falls etwas fehlt, wenden Sie sich bitte an Ihren Fohhn-Händler.

4. Reinigung

Das Lautsprechergehäuse können Sie mit einem feuchten Tuch abstauben.

Die Oberfläche der Anschlußplatte reinigen Sie am besten mit einem (Industrie-)Spiritus oder einem mit Alkohol befeuchteten Tuch.

5. Beschreibung

5.1 Xperience I Media System



Das Xperience I Media System besteht aus dem aktiven Subwoofer XS-1 und zwei bis sechs multifunktionalen Topteilen XT-1. Die komplette, digitale Verstärker- und Controller-elektronik für Sub und Tops ist im Sub XS-1 integriert und optimal aufeinander abgestimmt.

Zusätzlich ist der Anschluß des optionalen, passiven Subwoofers XSP-2 möglich.

Mit Xperience beschallen Sie die unterschiedlichsten Veranstaltungen je nach Ausbaustufe der Anlage schnell, zuverlässig und in einer beeindruckenden Soundqualität. Das Xperience wird durch Digitaltechnik der neuesten Generation angetrieben und gesteuert. Hauptaufgabe der digitalen Verstärker und Signalprozessoren ist es, Ihnen Ihre Beschallungen wesentlich zu erleichtern und Sie schneller zum Ziel zu bringen: Sound der Sie und Ihre Zuhörer begeistert. Herkömmliche Endstufen haben trotz relativ grosser Abmessungen nur einen Wirkungsgrad von ca. 50%-70%. Die im Xperience verwendeten Digitalendstufen dagegen wandeln 95% der zugeführten Energie in Sound um und dies bei ca. 1/3 der Grösse normaler Verstärker. Das Resultat: kleinere PA - größerer Sound.

Entspannter durch leichtere Bedienung. Dadurch, dass die komplette Elektronik im Sub XS-1 integriert und optimal aufeinander abgestimmt ist, werden eine Vielzahl von Fehlerquellen - angefangen bei der Verkabelung bis hin zur klanglichen Abstimmung - von Anfang an vermieden. Sie brauchen lediglich den Sub mit den Tops zu verbinden und Ihr Event kann ganz entspannt beginnen.



Die integrierten Stereo-Signalprozessoren (DSP) der Oberklasse garantieren für eine optimale Anpassung zwischen Topteilen und Bass und sorgen dafür, dass Xperience bei niedrigen und hohen Pegeln stets ausgewogen und transparent klingt. Xperience erleichtert Ihnen damit die Arbeit am Mischpult ungemein. Zudem wird die Endstufe durch die

DSP's so gesteuert, dass jeder Lautsprecher - also Bass, Mittelton und Hochton - exakt die Leistung erhält, die er benötigt um optimal und stets sicher zu arbeiten. Somit wird ein Maximum an Betriebssicherheit erreicht.

Ausstattungsmerkmale des Subs XS-1

- + 12"-Langhub-Lautsprecher
- + Digitale Class D-Stereo-Endstufe (2x500W) und 2 DSPs integriert
- + 2 ergonomische, eingefräste Tragegriffe
- + Sound und Limiter Preset für Top XT-1
- + 20mm-Flansch für Distanzrohr
- + Gleitschienen
- + widerstandsfähige Lackierung in schwarz

Top XT-1

Multifunktionales Top XT-1, 6,5"/1" Bestückung mit 90°x60° CD-Horn, 150W, 16Ω. Laufzeitoptimierte Lautsprecheranordnung (time-alignment). Der Punkt der Schallentstehung von Hochtontreiber und Mitteltöner sitzt mechanisch und zeitlich auf einer Achse. Hierdurch bildet sich eine einheitliche Wellenfront und damit ein sehr natürliches Klangbild mit sehr guter Sprachverständlichkeit.



Ausgezeichnete akustische Eigenschaften - feiner, präziser Klang dank dem erstklassigen Hochtontreibers und extra für die XT-1 gefertigten Bass-/Mittelton-Lautsprecher. Sprachbeiträge und Ansagen werden bestens verstanden, Gesang klingt natürlich und klar. Auf Entfernung bleibt der Sound deutlich und durchsetzungsfähig. Aufgrund dem sehr gleichmäßigen Abstrahlverhalten bietet die XT-1 eine hohe Rückkopplungssicherheit.

Flexibilität - Keine Veranstaltung ist wie die andere. Sie entscheiden, wie Sie die XT-1 einsetzen wollen: ob als System-Topteil mit XS-1 oder als Fullrange-Topteil für kleinere Events ohne XS-1. Ob als Monitor oder als Nearfill, Drumfill oder Sidefill; die XT-1 ist äußerst flexibel. Die XT-1 kann aufgrund ihrer integrierten Frequenzweiche mit 3-Stufen-Hochtonschutz und ihrer linearen Abstimmung problemlos mit jeder herkömmlichen Endstufe oder Powermixer fullrange betrieben werden. Mit dem optionalen Haltebügel VXT-1 können Sie die XT-1 zudem professionell fliegen.

Der Hauptvorteil des Haltebügels liegt darin, die XT-1 optimal auf die Beschallungsfläche auszurichten. Hierdurch strahlt der Lautsprecher seine Energie gerichtet auf den Publikumsbereich ab, den Sie beschallen wollen.

Design & Handling - durch die runde, fast fließende Formgebung fügt sich die XT-1 bei anspruchsvollen Events bestens in das Gesamtbild der Veranstaltung ein. Das Auge hört mit. Durch den eingefrästen Tragegriff können Sie die XT-1 bequem transportieren. Mit den gepolsterten Transporthüllen oder einem Transportcase sieht das Xperience-System auch nach Jahren noch aus wie neu.

Ausstattungsmerkmale des Tops XT-1

- + 6,5/1" Lautsprecher mit CD-Horn
- + Frequenzweiche mit 3-fach-Hochtonschutz integriert
- + 1 Sicherungsöse für ein Fangseil
- + 1 Monitaraufstellwinkel
- + integrierter 36mm Stativflansch
- + Gleitfüße am Boden und seitlich
- + widerstandsfähige Lackierung in schwarz
- + Gewindeeinsätze für Haltebügel VXT-1
- + Gewindeeinsätze für Kugelwandhalter WAT-07

5.1.1 Empfohlenes Zubehör

- Transporttasche für XT-1, gepolstert
- Transporthülle für XS-1/2 und XSP-2, gepolstert
- VXT-1 Haltebügel für XT-1 Box schwenk- und neigbar
- Lautsprecherstativ
- Distanzrohr
- Tragetasche für 2x Stative
- Speakon Lautsprecherkabel
- Kugelwandhalter WAT-07

5.2 Xperience II System



Das Xperience II System besteht aus dem aktiven Subwoofer XS-2 und zwei bis vier multifunktionalen Topteilen XT-2. Die komplette, digitale Verstärker- und Controllerelektronik für Sub und Tops ist im Sub XS-2 integriert und optimal aufeinander abgestimmt.

Zusätzlich ist der Anschluß des optionalen, passiven Subwoofers XSP-2 möglich.

Mit Xperience beschallen Sie die unterschiedlichsten Veranstaltungen je nach Ausbaustufe der Anlage schnell, zuverlässig und in einer beeindruckenden Soundqualität. Das Xperience wird durch Digitaltechnik der neuesten Generation angetrieben und gesteuert. Hauptaufgabe der digitalen Verstärker und Signalprozessoren ist es, Ihnen Ihre Beschallungen wesentlich zu erleichtern und Sie schneller zum Ziel zu bringen: Sound der Sie und Ihre Zuhörer begeistert. Herkömmliche Endstufen haben trotz relativ grosser Abmessungen nur einen Wirkungsgrad von ca. 50%-70%. Die im Xperience verwendeten Digitalendstufen dagegen wandeln 95% der zugeführten Energie in Sound um und dies bei ca. 1/3 der Grösse normaler Verstärker. Das Resultat: kleinere PA - größerer Sound.

Entspannter durch leichtere Bedienung. Dadurch, dass die komplette Elektronik im Sub XS-2 integriert und optimal aufeinander abgestimmt ist, werden eine Vielzahl von Fehlerquellen - angefangen bei der Verkabelung bis hin zur klanglichen Abstimmung - von Anfang an vermieden. Sie brauchen lediglich den Sub mit den Tops zu verbinden und Ihr Event kann ganz entspannt beginnen.



Die integrierten Stereo-Signalprozessoren (DSP) der Oberklasse garantieren für eine optimale Anpassung zwischen Topteilen und Bass und sorgen dafür, dass Xperience bei niedrigen und hohen Pegeln stets ausgewogen und transparent klingt. Xperience erleichtert Ihnen damit die Arbeit am Mischpult

ungemein. Zudem wird die Endstufe durch die DSP's so gesteuert, dass jeder Lautsprecher - also Bass, Mittelton und Hochton - exakt die Leistung erhält, die er benötigt um optimal und stets sicher zu arbeiten. Somit wird ein Maximum an Betriebssicherheit erreicht.

Ausstattungsmerkmale des Subs XS-2

- + 12"-Langhub-Lautsprecher
- + Digitale Class D-Stereo-Endstufe (2x500W) und 2 DSPs integriert
- + 2 ergonomische, eingefräste Tragegriffe
- + Sound und Limiter Preset für Top XT-2
- + 20mm-Flansch für Distanzrohr
- + Gleitschienen
- + widerstandsfähige Lackierung in schwarz

X Top XT-2

Multifunktionales Top XT-2, 10"/1" Bestückung mit 90°x60° CD-Horn, 300W, 8Ω. Laufzeitoptimierte Lautsprecheranordnung (time-alignment). Der Punkt der Schallentstehung von Hochtontreiber und Mitteltöner sitzt mechanisch und zeitlich auf einer Achse. Hierdurch bildet sich eine einheitliche Wellenfront und damit ein sehr natürliches Klangbild mit sehr guter Sprachverständlichkeit.



Ausgezeichnete akustische Eigenschaften - feiner, präziser Klang dank dem erstklassigen Hochtontreibers und extra für die XT-2 gefertigten Bass-/Mittelton-Lautsprecher. Sprachbeiträge und Ansagen werden bestens verstanden, Gesang klingt natürlich und klar. Auf Entfernung bleibt der Sound deutlich und durchsetzungsfähig. Aufgrund dem sehr gleichmäßigen Abstrahlverhalten bietet die XT-1 eine hohe Rückkopplungssicherheit.

Flexibilität - Keine Veranstaltung ist wie die andere. Sie entscheiden, wie Sie die XT-2 einsetzen wollen: ob als System-Topteil mit XS-1 oder als Fullrange-Topteil für kleinere Events ohne XS-2. Ob als Monitor oder als Nearfill, Drumfill oder Sidefill; die XT-2 ist äußerst flexibel. Die XT-2 kann aufgrund ihrer integrierten Frequenzweiche mit 3-Stufen-Hochtonschutz und ihrer linearen Abstimmung problemlos mit jeder herkömmlichen Endstufe oder Powermixer fullrange betrieben werden. Mit dem optionalen Haltebügel VXT-2 können Sie die XT-2 zudem professionell fliegen. Der Hauptvorteil des Haltebügels liegt darin, die XT-2 optimal auf die Beschallungsfläche auszurichten. Hierdurch strahlt der Lautsprecher seine Energie gerichtet auf den Publikumsbereich ab, den Sie beschallen wollen.

Design & Handling - durch die runde, fast fließende Formgebung fügt sich die XT-2 bei anspruchsvollen Events bestens in das Gesamtbild der Veranstaltung ein. Das Auge hört mit. Durch den eingefrästen Tragegriff können Sie die XT-2 bequem transportieren. Mit den gepolsterten Transporthüllen oder einem Transportcase sieht das Xperience-System auch nach Jahren noch aus wie neu.

Ausstattungsmerkmale des Tops XT-2

- + 10/1" Lautsprecher mit CD-Horn
- + Frequenzweiche mit 3-fach-Hochtonschutz integriert
- + 2 Tragegriffe
- + 2 Monitoraufstellwinkel
- + integrierter 36mm Stativflansch
- + Gleitfüße am Boden und seitlich
- + widerstandsfähige Lackierung in schwarz
- + Gewindeeinsätze für Haltebügel VXT-2

5.2.1 Empfohlenes Zubehör

- Transporthülle für XT-2, gepolstert
- Transporthülle für XS-1/2 und XSP-2, gepolstert
- VXT-2 Haltebügel für XT-2 Box schwenk- und neigbar
- Lautsprecherstativ
- Distanzrohr
- Tragetasche für 2x Stative
- Speakon Lautsprecherkabel

5.3 Abbildung Anschlußplatte Sub XS-1/2

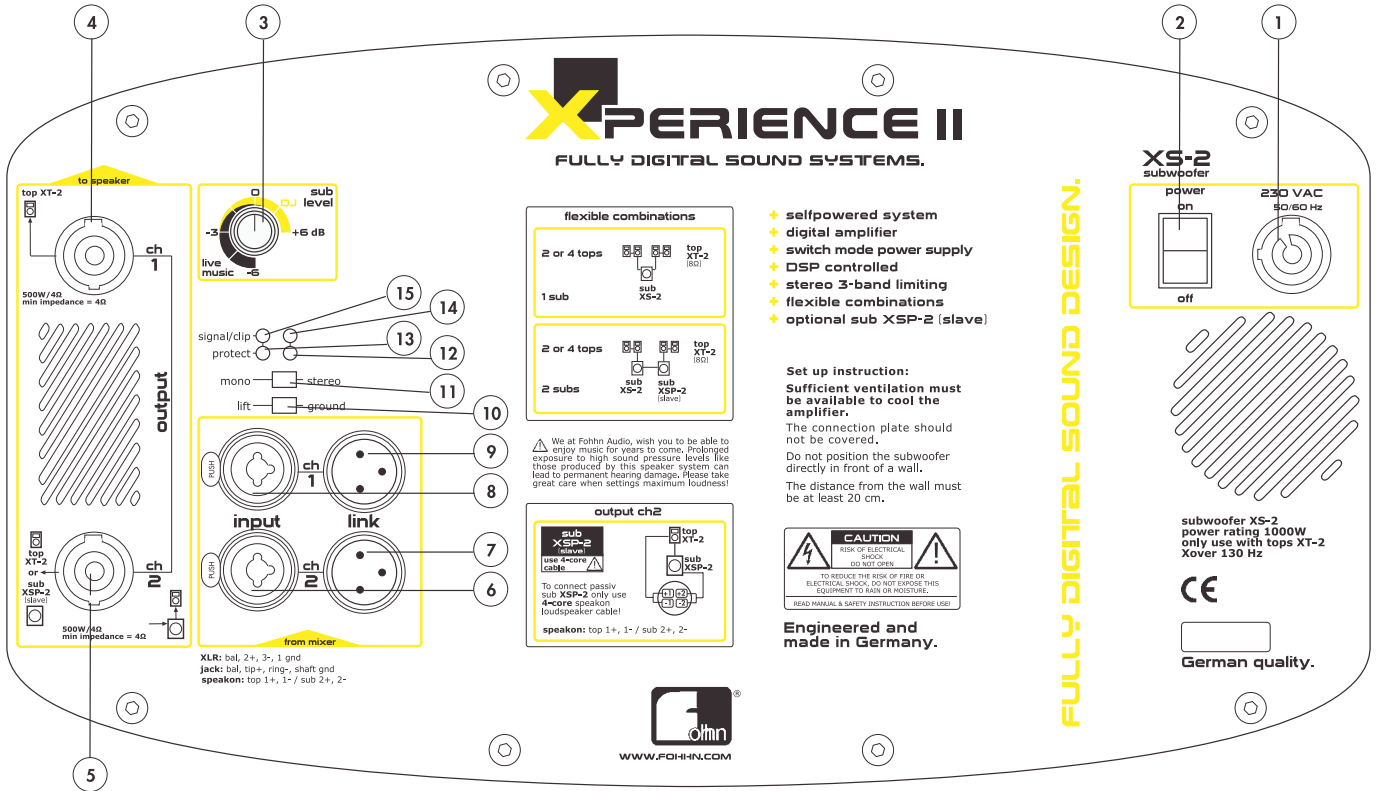

5.4 Abbildung Anschlußplatte Sub XSP-2 (slave)

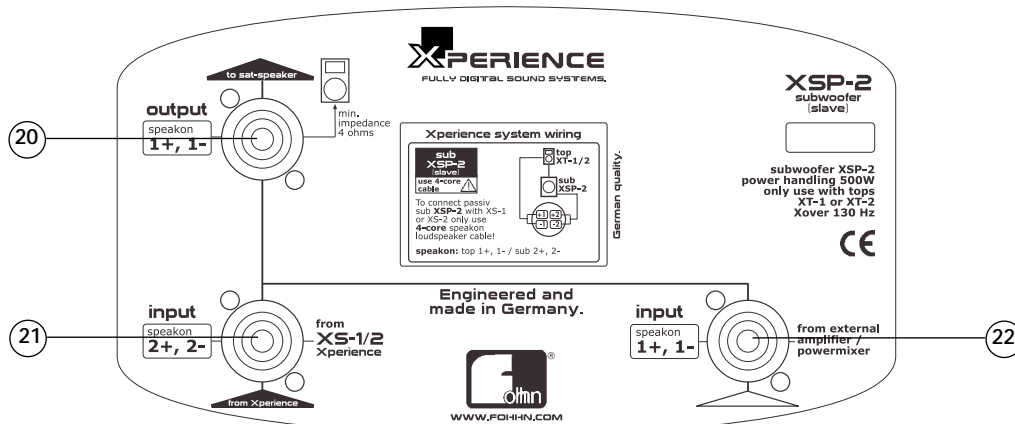

5.4 Bedienelemente Sub XS-1/2



Alle Bedienelemente sind auf der gebürsteten Aluminium Rückplatte zum Schutz versenkt angebracht. Über die Rückplatte erfolgt die Kühlung des Verstärkers. Durch den enormen Wirkungsgrad der Digitalendstufe wird die Rückplatte nur ca. 14°C wärmer als die Umgebungstemperatur.

Der Temperatur- und drehzahlgesteuerter Lüfter dient nur als zusätzliche Kühlung bei ungünstigen Belüftungsbedingungen oder extremen Umgebungstemperaturen wie z.B. bei direkter Sonneneinstrahlung. Im normalen Betrieb wird der Lüfter nicht benötigt und daher abgeschaltet.

(1) Netzbuchse

Dient zum Anschluß des mitgelieferten IEC-Netzkabels. Powercon-Netzbuchse: für verriegelbaren Powercon-Netzstecker. Die eindeutig sicherere Netzverbindung - versehentliches Ausstecken der Anlage während des Betriebs wird durch die Powercon Steckverbindung vermieden.

(2) Power-Schalter (Ein/Aus Schalter)

Durch Betätigung des Power-on/off-Schalters werden die Endstufe, das Schaltnetzteil und die DSP's im Softstartmodus in Betrieb gesetzt. Anschließend werden die Lautsprecher zugeschaltet. Status LEDs für ch1 (13) und für ch2 (12) leuchten grün - Ihr Xperience ist betriebsbereit.

(3) Sub Level Regler

Benutzen Sie diesen Sub-Level-Regler zur Anpassung des Basspegels je nach akustischen Bedingungen am Veranstaltungsort oder nach Ihrem Geschmack. Besonderheit: Sie können den kompletten Bassbereich sehr effektiv von 35Hz-130Hz um +/- 6dB anheben oder absenken. Hierdurch können Sie Ihr Xperience enorm flexibel einsetzen: von sehr kleinen Räumen bis hin zu einer Halle finden Sie immer die richtige Bass-Einstellung.

(4) Output-Buchse ch1

An den Output-Buchsen (4) und (5) werden die multifunktionalen Tops XT-1/2 angeschlossen. Plug & Play.

An den Sub XS-1 können Sie bis zu drei Tops XT-1 (16Ω) pro Kanal (ch1 und ch2) anschließen.

An den Sub XS-2 können Sie bis zu zwei Tops XT-2 (8Ω) pro Kanal (ch1 und ch2) anschließen.

Beachten Sie die minimale Impedanz von 4Ω!



Bei Fehlbedienung schaltet sich die Endstufe in Protect (protect-LED ch1 (13) und/oder ch2 (12) leuchtet rot.

Speakonbelegung ch1 (4)

Top: 1+/1-

Sub (nicht belegt)



(5) Output-Buchse ch2

An der Output-Buchse (5) werden die Tops XT-1/2 oder der passive Zusatzsub XSP-2 angeschlossen. Plug & Play.

An den Sub XS-1 können Sie bis zu drei Tops XT-1 (16Ω) pro Kanal (ch1 und ch2) anschließen.

An den Sub XS-2 können Sie bis zu zwei Tops XT-2 (8Ω) pro Kanal (ch1 und ch2) anschließen.

Beachten Sie die minimale Impedanz von 4Ω!



Bei Fehlbedienung schaltet sich die Endstufe in Protect (protect-LED ch1 (13) und/oder ch2 (12) leuchtet rot.

Anm.

Für den Anschluß des Sub XSP-2 (slave) an dieser Output-Buchse (5) muß ein 4-adriges Speakonkabel verwendet werden!

Speakonbelegung ch1 (5)

Top: 1+/1-

Sub: 2+/2-

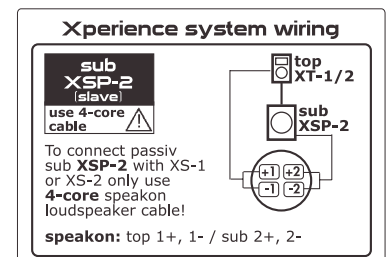
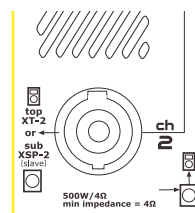

(8) Input-Buchse ch1

An den Input-Buchsen (8) und (6) schließen Sie Ihr Mischpult an. Die Neutrik-Kombibuchsen ermöglichen Ihnen die flexible Verwendung von XLR- und Klinkesteckern. Die verriegelbare XLR-Buchse bietet Ihnen die eindeutig sicherere Verbindung - versehentliches Ausstecken der Anlage während des Betriebs wird durch die Verriegelung vermieden.

(6) Input-Buchse ch2

An den Input-Buchsen (8) und (6) schließen Sie Ihr Mischpult an. Die Neutrik-Kombibuchsen ermöglichen Ihnen die flexible Verwendung von XLR- und Klinkesteckern. Die verriegelbare XLR-Buchse bietet Ihnen die eindeutig sicherere Verbindung - versehentliches Ausstecken der Anlage während dem Betrieb wird durch die Verriegelung vermieden.

(9) Link-Buchse ch1

An den XLR-Link-Buchsen (9) und (7) liegt das Eingangssignal unverändert an und kann an andere Geräte weitergeleitet werden.

(7) Link-Buchse ch2

Link-Buchsen: an diesen XLR-Buchsen liegt das Eingangssignal unverändert an und kann an andere Geräte weitergeleitet werden.

(10) ground- / lift Schalter

In Stellung GND ist die Signalmasse geerdet. In Stellung LIFT ist die Signalmasse von der Gehäusemasse getrennt. In Stellung LIFT können Brummschleifen vermieden werden.

(11) mono- / stereo Schalter

Mono- / Stereo Schalter:
im Monobetrieb werden beide Eingänge (6) und (8) parallel geschaltet. An beiden Output-Buchsen (4) und (5) liegt im Monobetrieb dasselbe Signal an.

(13) protect-LED ch1

grün: Nach dem Einschalten des XS-3 am Power-on/off-Schalters (2) leuchtet diese Status LED für ch1 grün. Dies zeigt Ihnen an, daß die Anlage betriebsbereit ist.

rot: Die Protect-LED (13) leuchtet rot auf, wenn die elektronischen Schutzschaltungen der Endstufe aktiviert sind, beispielsweise, wenn der Anwender ein kurzgeschlossenes Speakon-Kabel an den Sub XS-3 anschliesst. Das Xperience ist umfassend geschützt gegen Kurzschluß, Low-impedance/Überstrom und Übertemperatur.

(12) protect-LED ch2

grün: Nach dem Einschalten des XS-3 am Power-on/off-Schalters (2) leuchtet diese Status LED für ch2 grün. Dies zeigt Ihnen an, daß die Anlage betriebsbereit ist.

rot: Die Protect-LED (12) leuchtet rot auf, wenn die elektronischen Schutzschaltungen der Endstufe aktiviert sind, beispielsweise, wenn der Anwender ein kurzgeschlossenes Speakon-Kabel an den Sub XS-3 anschliesst. Das Xperience ist umfassend geschützt gegen Kurzschluß, Low-impedance/Überstrom und Übertemperatur.

(15) signal / clip LED ch1

Signal/Clip-Led: leuchtet grün wenn Eingangssignal da ist, wird rot wenn das Eingangssignal (von Mischpult, Keyboard etc.) zu hoch ist.

(14) signal / clip LED ch2

Signal/Clip-Led: leuchtet grün wenn Eingangssignal da ist, wird rot wenn das Eingangssignal (von Mischpult, Keyboard etc.) zu hoch ist.

5.5 Bedienelemente Sub XSP-2



Der passive Sub XSP-2 hat die exakt gleichen Abmaße und das identische akustische Design wie die aktiven Subs XS-1/2. Er ist die ideale Ergänzung für beide aktiven Subs. Durch den Zusatzsub XSP-2 erhalten Sie 6dB mehr Leistung. Im XSP-2 ist eine passive Frequenzweiche integriert.

Anm:

Für den Anschluß des Sub XSP-2 (slave) muß ein 4-adriges Speakonkabel verwendet werden!

(21) Input Buchse am XSP-2 (2+/2-)

Der Zusatzsub XSP-2 wird zwischen **Output ch2** (5) am Aktivsub XS-1/2 und den Tops in ch2 „eingeschliffen“ (slave).

1.) Verbinden Sie die ch2 Output-Buchse (5) am aktiv Sub XS-1/2 mit der Input-Buchse 2+/2- (21) des passiv Subs XSP-2 mittels eines 4-adrigen Speakonkabels. Das Bassignal liegt an den Kontakten 2+/2- der Speakonbuchsen (5) und (21) an.

(22) Input Buchse am XSP-2 (1+/1-)

Wird der XSP-2 an einer handelsüblichen Endstufe angeschlossen, muß die Input-Buchse (22) mit der Speakonbelegung 1+/1- verwendet werden. Hierfür ist ein 2-adriges Speakonkabel ausreichend.

Anm.:

Beachten Sie die minimale Impedanz der jeweils angeschlossenen Endstufe!

(20) Output Buchse am XSP-2

An der Output-Buchse (20) des passiven Zusatzsubs XSP-2 werden die Tops XT-1/2 angeschlossen.

An den Sub **XS-1 mit XSP-2** können Sie bis zu drei Tops XT-1 (16Ω) pro Kanal (ch1 und ch2) anschließen.

An den Sub **XS-2 mit XSP-2** können Sie bis zu zwei Tops XT-2 (8Ω) pro Kanal (ch1 und ch2) anschließen.

Beachten Sie die minimale Impedanz von 4Ω!

Ausstattungsmerkmale des Subs XSP-2 (slave)

- + 12"-Langhub-Lautsprecher, 500W, 4Ω
- + Flexible Anschlußplatte
- + 2 ergonomische, eingefräste Tragegriffe
- + integrierte Frequenzweiche
- + 20mm-Flansch für Distanzrohr
- + Gleitschienen
- + widerstandsfähige Lackierung in schwarz

6. Gebrauchs- und Installationshinweise

6.1 Betriebsbedingungen

1. Der zulässige Umgebungstemperaturbereich während des Betriebes reicht von -5°C bis $+40^{\circ}\text{C}$.
2. Während der Lagerung oder des Transports darf die Temperatur zwischen -15°C und $+40^{\circ}\text{C}$ betragen.
3. Hat sich während des Transports oder der Lagerung Tau auf dem Gerät oder seiner Rückwand gebildet, lassen Sie das Gerät ca. 2 Stunden aklimatisieren, bevor Sie es in Betrieb nehmen.
4. Der Lautsprecher ist zum Betrieb in einer trockenen Umgebung mit normalem Staub- und Feuchtigkeitsgehalt der Luft bestimmt. Setzen Sie das Gerät niemals aggressiven chemischen Flüssigkeiten oder Dämpfen aus.
5. Sie können das Gerät in jeder beliebigen Lage aufstellen. Bitte achten Sie darauf, daß die Wärmeabfuhr der rückseitigen Anschlußplatte (Kühler) immer gewährleistet ist.

6.2 Aufstellung des Xperience Systems

Sub

Die beste Position für die Bassbox ist der Boden, weil die die Basswiedergabe begünstigt. Basssignale sind in ihrer Ausbreitung nicht gerichtet, daher ist es nicht notwendig, die Bassbox zentral zu platzieren. Sie kann durchaus an einer Seite der Bühne betrieben werden.

Tops

Um eine möglichst gleichmäßige Beschallung bzw. Sprachverständlichkeit bis in die hinteren Reihen des Zuschauerraumes zu erreichen, müssen die Satellitenboxen möglichst hoch aufgestellt sein. Dabei benötigen Sie Lautsprecherstative. Von jedem Sitz- bzw. Stehplatz aus sollten die Satellitenboxen gut zu sehen sein. Personen oder Gegenstände sollten den Schall der Satellitenboxen nicht absorbieren.

Für die optimale Ausrichtung der Tops XT-1/2 steht zusätzlich die Stativschwenkgabel VXT-1/2 zur Verfügung. Mittels eines Lautsprecherstativs und der Stativgabel kann die Lautsprecherbox hoch montiert und nach unten auf die Zuhörer geneigt (gerichtet) werden.

Hilfreich ist die Vorstellung, die Satellitenboxen wären „Scheinwerfer“ die jeden Zuhörer beleuchten.

Monitorbetrieb

Für die optimale Ausrichtung der XT-1/2 als Bodenmonitor, legen Sie die Box auf die abgeschrägte Seitenwand.

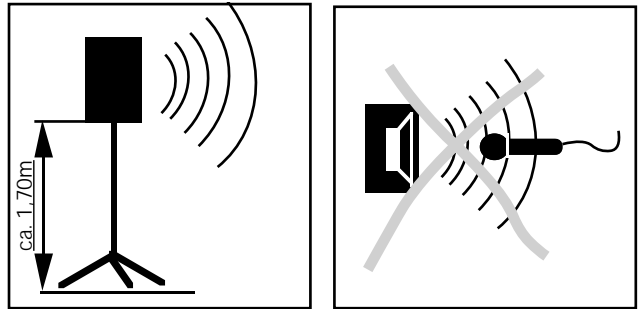

6.3 Vermeidung von akustischen Rückkopplungen

Beim Betrieb mit Mikrofon kann eine akustische Rückkopplung auftreten, die sich in schrillum Pfeifen des Lautsprechers äußert. Um Rückkopplungen zu vermeiden,

1. Achten Sie darauf, daß der Redner möglichst hinter der Lautsprecherbox steht um Rückkopplung zu vermeiden.
2. Achten Sie darauf, den Mikrofonkopf nicht direkt auf den Lautsprecher zu richten,
3. Halten Sie den Handsender stets nur am Schaft. Achten Sie darauf, den Mikrofonkopf nicht mit der Hand abzudecken.
4. Beginnt der Lautsprecher trotzdem zu pfeifen, drehen Sie den Volume-Regler soweit gegen den Uhrzeigersinn zurück, bis das Pfeifen aufhört.

6.4 Schutz und Instandhaltung

Um einen reibungslosen Betrieb zu gewährleisten, setzen Sie das System niemals über längere Zeit extremer Sonneneinstrahlung, hohen Temperaturen, Feuchtigkeit oder Staub aus. Vermeiden Sie den Betrieb unter grösserer Vibration und entfernen Sie niemals die Lautsprechergitter. Im Falle des Defektes kontaktieren Sie bitte den Service der Fohhn Audio AG. Öffnen Sie das Gerät nicht!

6.5 Vermeiden von Wechselwirkungen

Betreiben Sie das System nicht in unmittelbarer Nähe eines Rundfunk- oder Fernsehgerätes, dies könnte Störgeräusche verursachen. Beim Anschluß von weiterem Equipment ist auf die Vermeidung von sog. Netzbrummschleifen zu achten. Sollte dennoch ein Brummen hörbar sein, kann dies durch betätigen des „Grund/11ft“-Schalters am Bedienfeld unterbunden werden.

7. Verkabelung + Anschlußhinweise

7.1 Anschlüsse

Stellen Sie vor dem Anschluß der Bassbox an das Stromnetz sicher, dass die Netzspannung mit der auf dem Bedienfeld angegebenen Netzspannung übereinstimmt ($\pm 10\%$ Toleranz sind zulässig). Schalten Sie die Bassbox erst ein, nachdem Sie das Stromkabel angesteckt haben und aus, bevor Sie die Bassbox wieder vom Stromnetz trennen.

Der weitere Anschluß von Kabeln sollte bei ausgeschalteter Bassbox erfolgen, ebenso sollte vor dem einschalten der Bassbox das Mischpult eingeschaltet werden. Dadurch werden lästige und oft gefährliche Einschaltgeräusche vermieden.

7.2 Kabel

Achten Sie beim Anschluss eines Mixers an die Bassbox immer auf intakte abgeschirmte Kabel. Kabel ohne Abstimmung können Probleme durch Signal- oder Brummeinstreuungen verursachen. Für den Anschluß der Satelliten an die Bassbox verwenden Sie bitte SPEAKON Leitungen guter Qualität. Überprüfen Sie Ihre Kabel in regelmäßigen Abständen auf ihren Zustand.

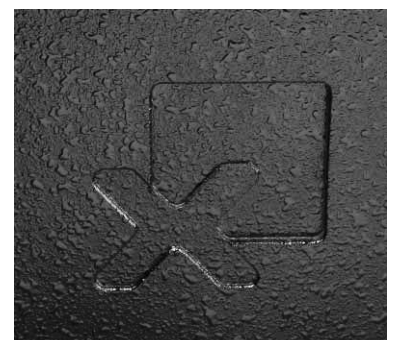
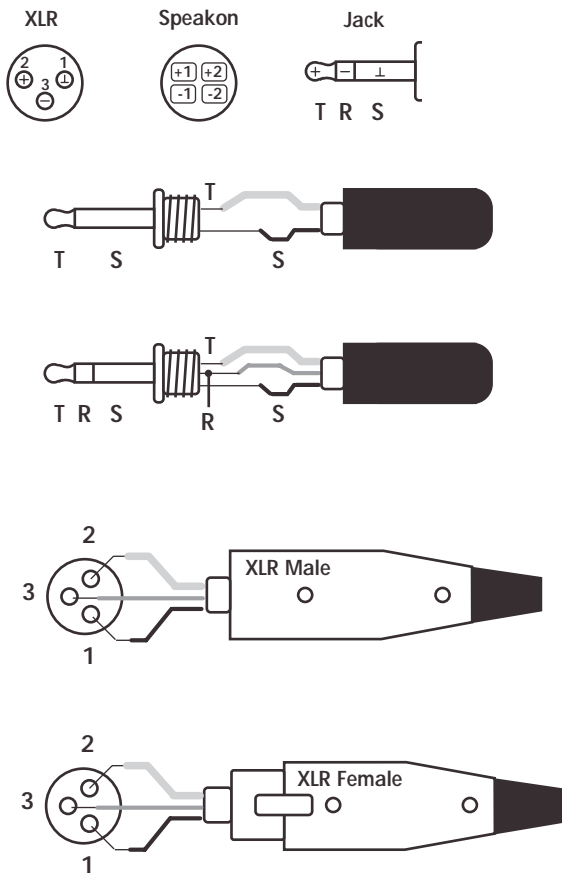

7.3 Systemverkabelung für 4 verschiedene Kombinationen

Basis Systeme

1.

1 Sub / 2 Tops

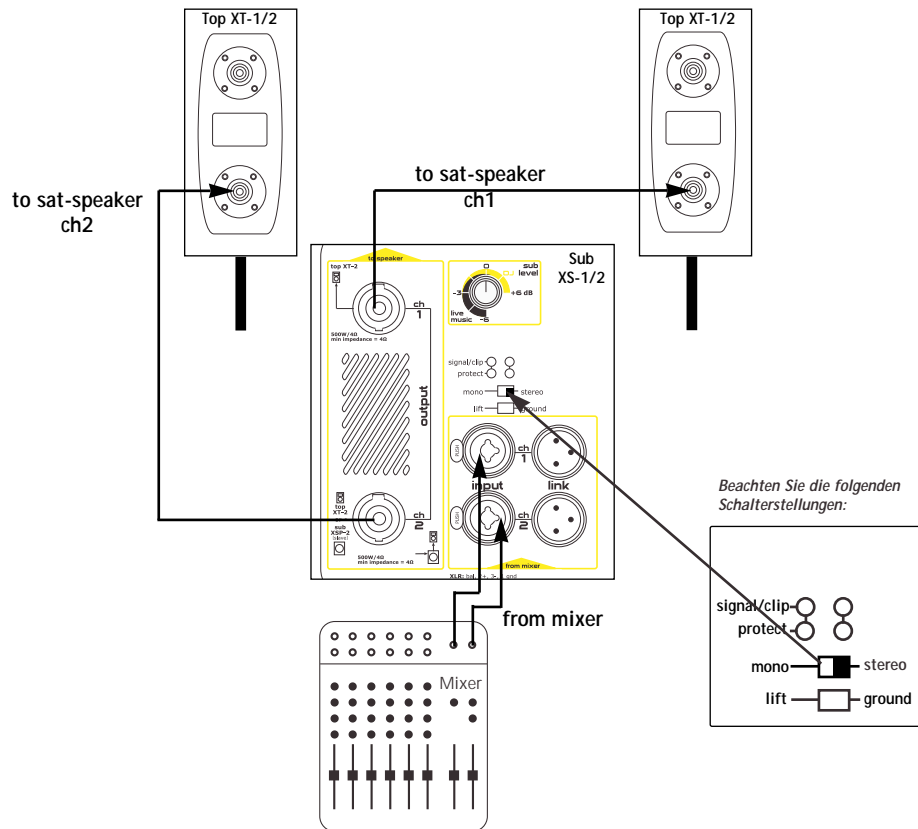

2.

1 Sub / 4 Tops

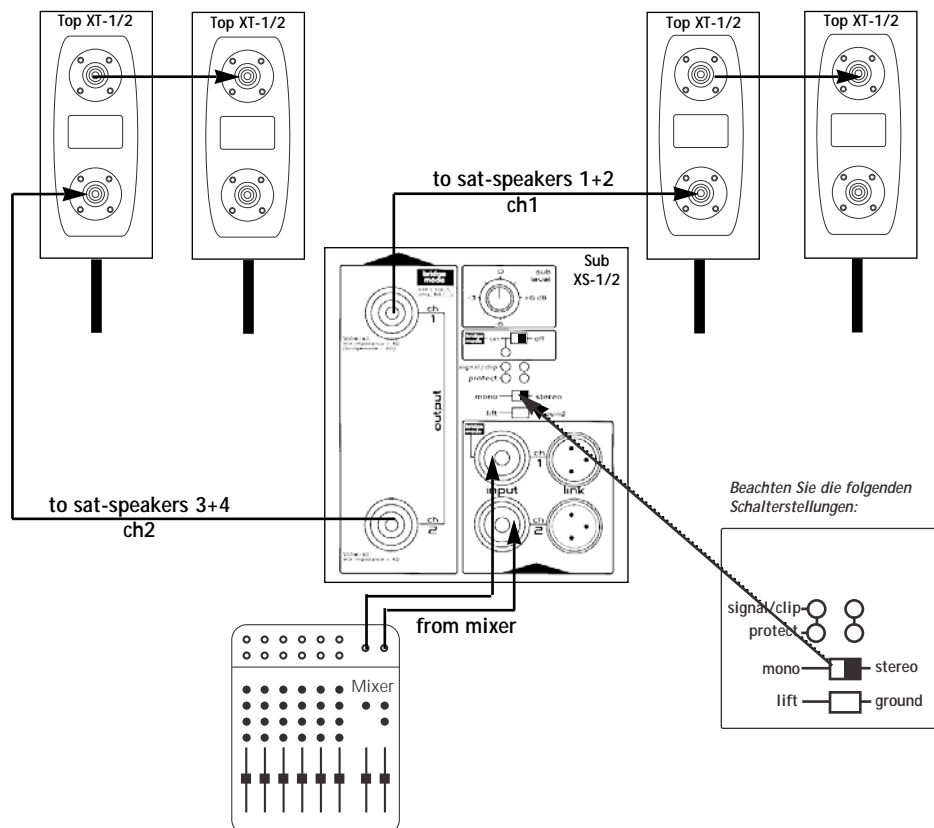
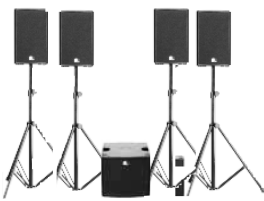

Power Systeme

3.

2 Subs / 2 Tops

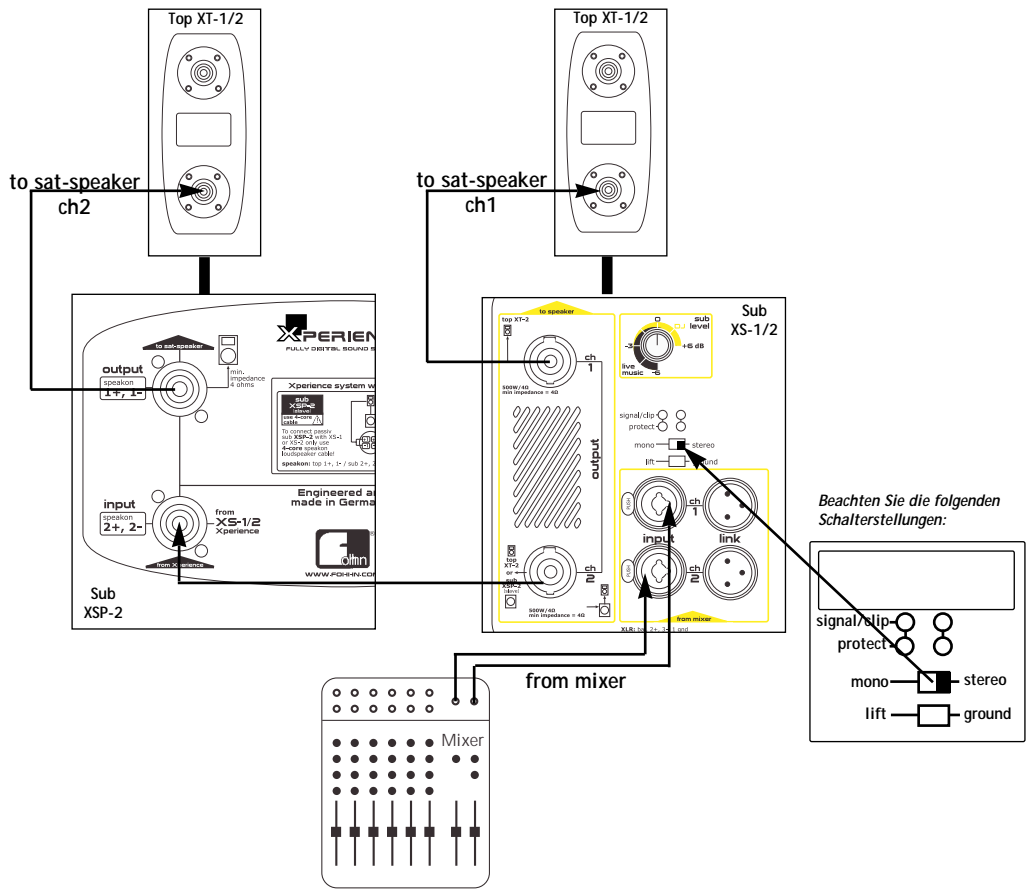

4.

2 Subs / 4 Tops

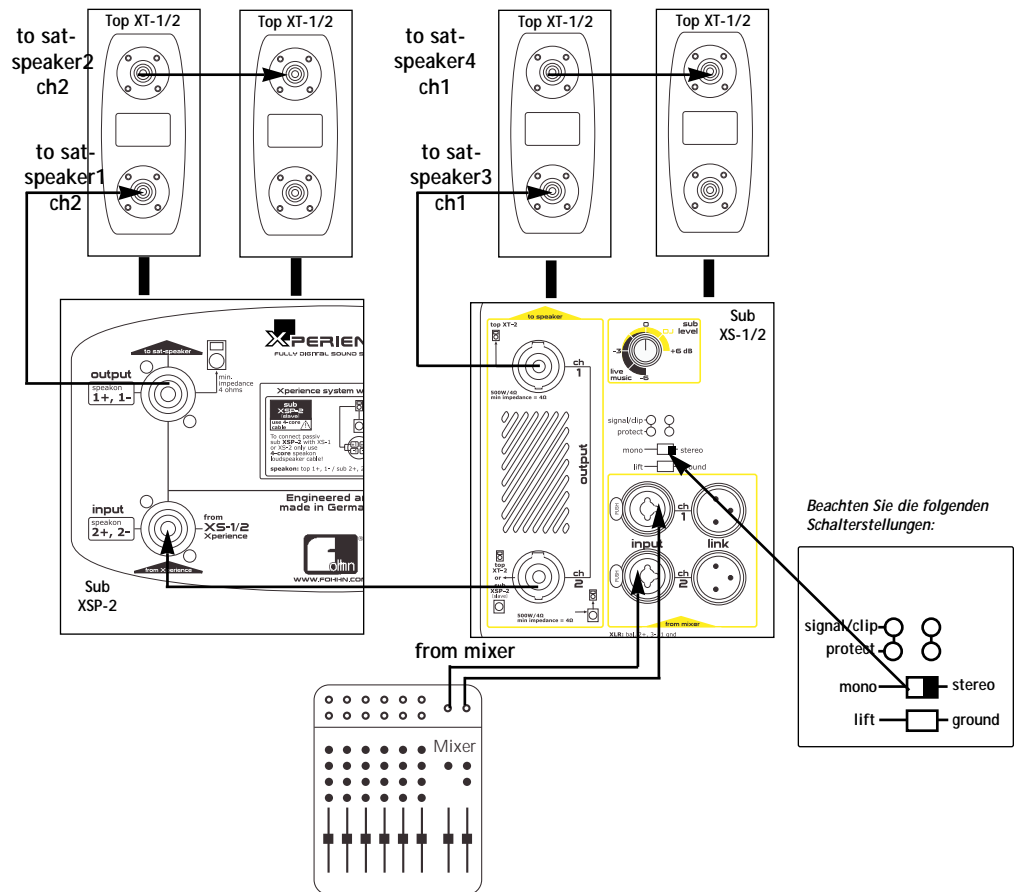

8. Technische Daten

TOP XT-1

Belastbarkeit	150 W/300 W*
Bestückung	6,5"/1" CD
Kennschalldruck	96 dB
SPL max.	123 dB
Übertragungsbereich	65 Hz – 20 kHz
Abstrahlwinkel H x V (-6 dB)	90° x 60°
Nennimpedanz	16 Ohm
Maße (W x H x D)	19,5 x 38 x 23 cm
Gewicht	7 kg
Farbe	schwarz, Strukturlack
Schutzgitter	Metall mit Akustikschaum
Anschlüsse	2x NL4 Neutrik Speakon
Safety	Öse für Sicherheitsseil
Hochständerhülse	integriert, ø 36 mm

*Peak, 20 ms

TOP XT-2

Belastbarkeit	300 W/600 W*
Bestückung	10"/1" CD
Kennschalldruck	99 dB
SPL max.	127 dB
Übertragungsbereich	65 Hz – 20 kHz
Abstrahlwinkel H x V (-6 dB)	90° x 40°
Nennimpedanz	8 Ohm
Maße (W x H x D)	32 x 51 x 29 cm
Gewicht	15 kg
Farbe	schwarz, Strukturlack
Schutzgitter	Metall mit Akustikschaum
Anschlüsse	2x NL4 Neutrik Speakon
Griffe	2 Kantengriffe
Hochständerhülse	integriert, ø 36 mm

*Peak, 20 ms

SUB XS-1/2 (aktiv)

Verstärkung	2x500 W, 4Ω
Bestückung	1x 12" Langhub
SPL max.	125 dB
Übertragungsbereich	38 Hz – 130 Hz
Maße (B x H x T)	43 x 39 x 44 cm
Gewicht	23 kg
Farbe	schwarz, Strukturlack
Schutzgitter	Metall mit Akustikschaum
Griffe	2 Kantengriff oben
Gewindeplatte für Distanzrohr	M20

Digital Endstufe (integriert in Sub XS-1/2)

EIA Ausgangsleistung Tops	2x 500 W**
(1 kHz, THD+N < 1%)	
Verstärkung	32 dB
Eingangsempfindlichkeit	0 dB V
Eingangsimpedanz	10 kOhm
Frequenzgang	20 Hz – 20 kHz
S/N Ratio	> 105 dBA
Slew Rate	50 V/ms
Schutzschaltung	Einschaltverzögerung, Softstart Impedanz- und Kurzschlußschutz, DC-Protect, Temperaturüberwachung
Spannungsversorgung	195 V – 250 V AC 50/60 Hz
Kühlung	Konvektionskühlung Zwangskühlung bei Bedarf durch Temperatur geregelten Lüfter
Gewicht	ca. 1,8 kg Netzteil + Endstufe

**an je 4 Ω ab 130 Hz über Hochpass 6 dB/Okt.

Controller	2 digitale Signal Prozessoren
	5 unabhängige Limiter
	selektives 3-Band Limiting (bass/mid/high)
	Bandspezifische Zeitkonstanten
	48-bit double precision Filtertechnik
	AD/DA 24 bit/48 kHz
Trennfrequenz	130 Hz/1.500 Hz
Bedienelemente	Sub Level Regler
	mono/stereo Schalter
	ground/lift Schalter
	Power on/off Schalter
Anzeigen	2x Signal/Clip LED
	2x run/protect LED
	bridge mode on LED

Anschlüsse

Eingänge	2x XLR/Klinke Kombi Input-Buchse
Ausgänge	2x XLR Link-Buchse
	2x NL4 Neutrik Speakon für Top Speaker ab 130Hz 2x4Ω (stereo) oder 1x8Ω (bridge mode)
Netz	Powercon Netzbuchse

SUB XSP-2 (passiv)

Belastbarkeit	500 W
Impedanz	4Ω
Frequenzweiche integriert	Lo-Pass 130Hz / 12dB 7 Oct.
Gewicht	22 kg

0. Important safety instructions

Read these safety instructions prior to operating the unit. Keep these safety instructions in a safe place.

C The lightning symbol inside a triangle draws the user's attention to an uninsulated (dangerous voltage) on the inside of the unit, which is sufficiently powerful to cause injuries by electric shock.

m The exclamation mark inside a triangle draws the user's attention to important instructions (safety instructions, maintenance, service) within the operating manual.

14

CAUTION
C RISK OF ELECTRIC SHOCK **m**
DO NOT OPEN

Caution: To reduce the risk of electric shock do not remove cover or back. No user-serviceable parts inside. Refer servicing to qualified personnel.

Instructions regarding fire hazards, risk of electric shock and personal injury

WARNING - The following safety instructions should be observed without fail each time the unit is operated.

Setup and position of the unit

- To reduce the risk of injury, extra care should be taken if the unit is operated near children
- Make sure that speakers are stable, especially when mounted on stands. Never position speakers on an uneven or unstable surface.
- Do not operate this unit near water (e.g. wash basins, swimming pools, very damp ground)
- Keep the unit away from water, dust, places subject to long periods of intensive sunshine and vibrations
- Avoid setting up the unit near ovens, heaters or other heat-generating devices or exposing it to extremely low temperatures
- When setting up the unit, make sure that ventilation is adequate
- Make sure that the unit cannot tip over or fall down and that fluids cannot enter the unit through the ventilation slits.

Operation

- Never exceed the total minimum load impedance of 4 ohms. You may only connect an 8-ohm speaker to the unit. It is forbidden to connect a 4-ohm speaker
- When used in combination with headphones or an amplifier, this unit is capable of producing volumes that may cause permanent damage to hearing. Do not expose your ears to loud and potentially painful sounds for longer periods. If you feel that your hearing is impaired or begin to hear whistling sounds, consult a doctor.
- During operation, speakers may be damaged by the following:
 - a) Acoustic feedback
 - b) Persistent high-level high-frequency signals from electronic musical instruments
 - c) Persistent distorted high-output signals
 - d) Popping noises produced when a device in the system is switched on, connected or disconnected while the amplifier is switched on.

Connections and cables

- Cables are the connecting links between all components in a transmission chain, from microphones and instruments to speakers. They are often underestimated in this function.
- Please make sure that your cables function correctly
- When purchasing cables, ensure that they are high-quality cables with good connectors and that they cannot be damaged by e.g. people walking on them
- Make sure that the distributor for the mains voltage supply is intact.
- Using mains cables and distributors with insulated or missing protective earth conductors is prohibited
- Attention should also be paid when laying cables: asymmetric cables should e.g. not be laid beside lighting cables. If necessary, they should be crossed at right angles to keep the risk of interference to a minimum
- Cables should always be secured to the floor with gaffer tape
- **WARNING:** Do not place any objects on the mains cable for the unit. Only use mains cables that are intact
- The unit should only be connected to a mains power supply if the mains voltage corresponds to the one specified on the unit
- Unplug the mains cable if the unit is not used for long periods. When unplugging, do not pull on the cable, pull on the plug

Service and warranty

- Have a qualified technician service the unit if:
 - a) The mains cable or the mains jack is damaged
 - b) Foreign objects or liquid have entered the unit
 - c) The unit was exposed to rain
 - d) The unit does not function correctly or shows a noticeable change in performance
 - e) The unit has been dropped or the housing is damaged
- Do not perform any work on the unit that extends beyond general maintenance. Have all other service work carried out by qualified service personnel, without exception.
- Retain any original packaging in case the unit is damaged and needs to be sent for repair. This will minimise the risk of damage during transportation.

Table of Contents

.....	page
0. Important safety instructions	14
1. Introduction	16
2. Safety + Environment	16
2.1 Precautions	16
2.2 Potential Risks	16
2.3 Environment	16
3. Unpacking	16
4. Cleaning	16
5. Description	17
5.1 Description Xperience I Media System	17
5.1.1 Optional Accessories	17
5.2 Description Xperience II	17
5.2.1 Optional Accessories	17
5.3 Controls Sub XS-1/2 (self powered)	19
5.4 Controls Sub XSP-2 (slave)	20
6. Installation and operating instructions	21
6.1 Operating Environment	21
6.2 Optimised positioning of the Xperience system	21
6.3 Avoiding Feedback	21
6.4 Protection and maintenance	21
6.5 Preventing interference	21
7. Information on cables and connections	22
7.1 Audio Connections	22
7.2 Cables and plug configurations	22
7.3 System cables	23
8. Specifications	25
9. Illustration controls	26
9.1 Controls for XS-1/2 (self powered)	26
9.2 Controls for XSP-2 (slave)	26
German User Instructions / Bedienungsanleitung	1



1. Introduction

Congratulations on purchasing the Xperience III Active System from Fohhn Audio. Nowadays, small to medium-sized events held by one person - whether they be a musician, entertainer DJ or sound technician - require a reliable sound system that can be set up in no time at all. Setup, plug in and let the show begin! The system must produce good-quality sound immediately, whether it be background music, a presentation, tannoy announcements or loud music in a party atmosphere. The demand for good sound quality and versatility has increased significantly here.

With these high demands in mind, we have developed and consistently implemented the digital Xperience active speaker system to help run your events with as little effort as possible.

Read the instructions carefully before using the equipment to ensure that your Fohhn speaker system performs to its full capacity and operates perfectly.

The self-powered Subs XS-1 and XS-2:

The XS-1 and XS-2 are similar Subs. The only difference are the internal sound, limiter and compressor presets. They are optimized to their appropriate Tops.

The passive Sub XSP-2 (slave):

The additional passive Sub XSP-2 has got the same dimensions and the similar acoustic design as well as the self-powered Subs XS-1/2. This additional passive Sub can be connected to the self-powered Subs XS-1/2, giving an added 6 dB of Power!

The XSP-2 is equipped with a built-in passive crossover.

2. Safety and environment

2.1 Safety information

1. This device has been manufactured and tested in accordance with the German VDE safety guidelines for electronic equipment. It has left the factory in perfectly safe condition. In order to maintain safety and avoid risks of damage or injury, take the usual precautions and follow all safety instructions in the manual.
2. This device conforms to the German Class 1 safety standards. When properly installed, all exposed metal parts are permanently connected to safety ground. For safety reasons, connect the equipment to a standard three-pin outlet with protective ground only. Never open the safety ground connection.
3. This device conforms to the EMC legislation currently in force as certified by the CE mark on the device.
4. This device contains no user serviceable parts. To reduce the risk of fire or electric shock, do not open the device and refer servicing to qualified personnel.
5. Make sure to dispose of used batteries conforming to local waste disposal rules. Never throw batteries into the fire (risk of explosion).

2.2 Potential Risks

If the equipment

- is visibly damaged;
- contains loose parts;
- does not operate correctly;
- has been stored under adverse conditions (e.g., outdoors or in a damp room) for extended periods of time; or
- was exposed to high transportation stress (e.g., due to inadequate packaging),

operating the equipment may be unsafe. Switch power to the equipment off and mark the equipment.

Make sure the equipment cannot be connected to power or switched on unintentionally by third persons.

2.3 Environment

When you dispose of the unit, separate the housing, electronic circuit and cables and dispose of all components as per applicable disposal regulations.

3. Unpacking

Your **Xperience I Media** comprises the following components:

1. **1x Xperience Sub XS-1 (selfpowered)**
2. **1x IEC-cable with Powercon connector**
3. **2-6x Xperience Top XT-1**
4. **Opional: 1x Xperience Sub XSP-2 (slave)**

Your **Xperience II** comprises the following components:

1. **1x Xperience Sub XS-2 (selfpowered)**
2. **1x IEC-cable with Powercon connector**
3. **2-4x Xperience Top XT-1**
4. **Opional: 1x Xperience Sub XSP-2 (slave)**

Please check that the package contains all components of the system you ordered. If anything is missing, please contact your Fohhn dealer immediately.

4. Cleaning

You can clean the loudspeaker enclosure with a moistened cloth. Make sure that liquid will not penetrate into the case.

5. Description

5.1 Xperience I Media System



The Xperience I Media system consists of an active XS-1 subwoofer and up to six multifunctional XT-1 Top components. The complete digital amplifier and controller electronics for Sub and Tops are integrated in the Sub XS-1 and have been tuned perfectly.

An additional passive subwoofer XSP-2 can be connected to sub XS-1.

You can use Xperience to produce top-quality sound quickly and reliably at difference size, depending on the kind of event and complexity of the equipment setup. Xperience is powered and controlled by the newest generation of digital technology. The main task of the digital amplifier and signal processors is to make sound production more simple and help you achieve your objectives more quickly: sound production that will make you and your audience stand back in amazement. Traditional amplifiers are only 50-70% efficient in spite of their relatively large dimensions. The amplifiers used in the Xperience system, however, convert 95% of the energy supplied into sound and with only a third of the size of a normal amplifier. The result is a smaller PA that produces more sound.

Easier to use and less stressful as a result. The fact that the electronics in the Sub XS-1 are integral and have been tuned perfectly means that a variety of fault sources are prevented right from the offset, from cabling to sound balancing. You only need to connect the Sub to the Tops and your event can begin without you having to endure the stress of complications.



The top-quality integral stereo signal processors (DSP) guarantee optimised balance between Top components and bass and ensure that the Xperience system always produces balanced, transparent sound at both high and low volume levels. Xperience significantly reduces your workload at the mixing desk as a result. In addition, the amplifier is controlled by the DSP's in such a way that each speaker (bass, mid-frequency and high-frequency) always receives the power that it requires to work reliably and correctly, thereby achieving maximum operational safety.

Equipment features of XS-1

- + 12" long excursion speaker
- + Digital class D stereo amplifier (2x500W) and 2 integral DSPs
- + 2 ergonomic, deep-set handles
- + Sound and limiter presets for Top XT-1
- + 20mm flange for spacer
- + Sliding rails
- + Resistant black paintwork

Top XT-1



Multifunctional HighPower Top 6,5"/1" with 90°x60° CD horn, 150 W, 16Ω. Time-aligned speaker design. The point where sound is generated by high-frequency drivers and mid-frequency speakers is positioned directly on one axis, both mechanically and chronologically. This forms a consistent wave face and a very natural acoustic pattern with outstanding speech comprehension as a result. Excellent acoustic characteristics - fine, precise sound generated by the top-quality driver and subwoofers/mid-high speakers specially manufactured for the XT-1. Tannoy announcements and messages are clearly understood and singing sounds natural and crisp. The sound remains clear and powerful even at a distance. Because of the extremely even dispersion characteristics, the XT-1 offers more effective protection against feedback.

Flexibility - no two events are the same. You decide how you want to use the XS-1: whether as a system Top component with XS-1 or as a fullrange Top component without XS-1 for smaller events. It can be used as a monitor or as a nearfill, or sidefill; the XT-1 is extremely flexible. The integral crossover filter on the XT-1 means that it can be operated with 3-way high-frequency protection and a linear balancing function means that any conventional amplifier or fullrange power mixer can be used without encountering problems. With the optional VXT-1 U-bracket, you can also use the XT-1 in a professional flying application. The main advantage of the U-bracket is that the XT-1 can be directed at the area to be exposed to the sound to achieve maximum effect. The speaker disperses its sound at a specific area of the audience.

Design and handling - the curved, almost flowing design of the XT-1 fits perfectly into the overall setup of even the most complex events. Appearances are also important. The deep-set handle means the XT-1 can be transported conveniently and the padded transportation covers keep the Xperience system looking brand new even after years of use.

Equipment features of XT-1

- + 6,5"/1" speaker with CD horn
- + Crossover filter with integral 3-way high-frequency protection
- + Safety stud
- + monitor shaping
- + Integral 36mm stand flange
- + Sliding feeds on base and side
- + Resistant black paintwork
- + Threaded inserts for VXT-1 U-brackets
- + Threaded inserts for WAT-07 wall brackets

5.1.1 Optional Accessories

- Transport cover for XT-1, padded
- Transport cover for XS-1/2 and XSP-2, padded
- VXT-1 stand adapter for XT-1 provits and tilts
- Speaker stand
- Pole, thread, lockable
- Carrying bag for two stands
- Speakon speaker cable

5.2 Xperience II System



The Xperience II system consists of an active XS-2 subwoofer and up to six multifunctional XT-2 Top components. The complete digital amplifier and controller electronics for Sub and Tops are integrated in the Sub XS-2 and have been tuned perfectly.

An additional passive subwoofer XSP-2 can be connected to sub XS-2.

You can use Xperience to produce top-quality sound quickly and reliably at difference size, depending on the kind of event and complexity of the equipment setup. Xperience is powered and controlled by the newest generation of digital technology. The main task of the digital amplifier and signal processors is to make sound production more simple and help you achieve your objectives more quickly: sound production that will make you and your audience stand back in amazement. Traditional amplifiers are only 50-70% efficient in spite of their relatively large dimensions. The amplifiers used in the Xperience system, however, convert 95% of the energy supplied into sound and with only a third of the size of a normal amplifier. The result is a smaller PA that produces more sound.

Easier to use and less stressful as a result. The fact that the electronics in the Sub XS-1 are integral and have been tuned perfectly means that a variety of fault sources are prevented right from the offset, from cabling to sound balancing. You only need to connect the Sub to the Tops and your event can begin without you having to endure the stress of complications.



The top-quality integral stereo signal processors (DSP) guarantee optimised balance between Top components and bass and ensure that the Xperience system always produces balanced, transparent sound at both high and low volume levels. Xperience significantly reduces your workload at the mixing desk as a result. In addition, the amplifier is controlled by the DSP's in such a way that each speaker (bass, mid-frequency and high-frequency) always receives the power that it requires to work reliably and correctly, thereby achieving maximum operational safety.

Equipment features of XS-2

- + 12" long excursion speaker
- + Digital class D stereo amplifier (2x500W) and 2 integral DSPs
- + 2 ergonomic, deep-set handles
- + Sound and limiter presets for Top XT-2
- + 20mm flange for spacer
- + Sliding rails
- + Resistant black paintwork

Top XT-2

Multifunctional HighPower Top 10"/1" with 90°x40° CD horn, 300 W, 8Ω. Time-aligned speaker design. The point where sound is generated by high-frequency drivers and mid-frequency speakers is positioned directly on one axis, both mechanically and chronologically. This forms a consistent wave face and a very natural acoustic pattern with outstanding speech comprehension as a result. Excellent acoustic characteristics - fine, precise sound generated by the top-quality driver and subwoofers/mid-high speakers specially manufactured for the XT-2. Tannoy announcements and messages are clearly understood and singing sounds natural and crisp. The sound remains clear and powerful even at a distance. Because of the extremely even dispersion characteristics, the XT-2 offers more effective protection against feedback.



Flexibility - no two events are the same. You decide how you want to use the XS-2: whether as a system Top component with XS-2 or as a fullrange Top component without XS-2 for smaller events. It can be used as a monitor or as a nearfill, or sidefill; the XT-2 is extremely flexible. The integral crossover filter on the XT-2 means that it can be operated with 3-way high-frequency protection and a linear balancing function means that any conventional amplifier or fullrange power mixer can be used without encountering problems. With the optional VXT-2 U-bracket, you can also use the XT-2 in a professional flying application. The main advantage of the U-bracket is that the XT-2 can be directed at the area to be exposed to the sound to achieve maximum effect. The speaker disperses its sound at a specific area of the audience.

Design and handling - the curved, almost flowing design of the XT-2 fits perfectly into the overall setup of even the most complex events. Appearances are also important. The deep-set handle means the XT-2 can be transported conveniently and the padded transportation covers keep the Xperience system looking brand new even after years of use.

Equipment features of XT-2

- + 10"/1" speaker with CD horn
- + Crossover filter with integral 3-way high-frequency protection
- + 2 handles
- + monitor shaping
- + Integral 36mm stand flange
- + Sliding feeds on base and side
- + Resistant black paintwork
- + Threaded inserts for VXT-2 U-brackets

5.2.1 Optional Accessories

- Transport cover for XT-2, padded
- Transport cover for XS-1/2 and XSP-2, padded
- VXT-2 stand adapter for XT-1 provits and tilts
- Speaker stand
- Pole, thread, lockable
- Carrying bag for two stands
- Speakon speaker cable

5.3 Controls for Sub XS-1/2 (see page 26!)



All controls are fitted flush to the brushed aluminium back plate for protection. The amplifier is cooled via the back plate. The back plate is usually only 14°C warmer than the ambient temperature.

The temperature and speed-controlled fan provide extra cooling if the ventilation conditions are unfavourable or the ambient temperatures are extreme, e.g. direct sunlight. The fan is not usually required during normal operation and is therefore switched off.

(1) Main jack

Used to connect the supplied IEC mains cable. Powercon mains jack: for lockable Powercon mains plugs. A significantly safer mains connector - the Powercon plug and jack connector prevent the unit from being unplugged unintentionally during operation.

(2) Power switch (on/off)

Actuating the Power on/off switch starts up the amplifier, the switched-mode mains and the DSPs in soft-start mode. The speakers are then activated and the status LEDs for ch1 (13) and ch2 (14) light up green - your Xperience is ready for operation.

(3) Sub level volume

Use this sub-level controller to adjust the bass level to match the acoustic conditions at the event location or to meet your own requirements. Special feature: you can raise or lower the entire bass range very effectively between 35Hz - 130Hz by +/- 6 dB. This allows you to use your Xperience in a wide variety of applications ranging from very small rooms to large halls; you will always find the right bass setting.

(4) Output port ch1

The multifunctional XT-1/2 Tops are connected to output jacks (4) and (5). Plug & Play.

To the Sub XS-1 you can connect up to three Tops XT-1 (16Ω) per channel (ch1 and ch2).

To the Sub XS-2 you can connect up to two Tops XT-2 (8Ω) per channel (ch1 and ch2).

Observe the minimum impedance of 4 ohms!

⚠

If an operational error occurs, the amplifier switches to Protect (protect LEDs for ch1 (13) and / or ch2 (12) light up red)

Speakon configuration: ch1 (4)

Top: 1+/1-

Sub (not connected)



(5) Output port ch2

The multifunctional XT-1/2 Tops or the additional passive Sub XSP-2 are connected to output jack (5). Plug & Play.

To the Sub XS-1 you can connect up to three Tops XT-1 (16Ω) per channel (ch1 and ch2).

To the Sub XS-2 you can connect up to two Tops XT-2 (8Ω) per channel (ch1 and ch2).

Observe the minimum impedance of 4 ohms!

⚠

If an operational error occurs, the amplifier switches to Protect (protect LEDs for ch1 (13) and / or ch2 (12) light up red)

Advice:

To connect passive sub XSP-2 with XS-1/2 only use 4-core speakon loudspeaker cable!

Speakon configuration: ch2 (5)

Top: 1+/1-

Sub: 2+/2-

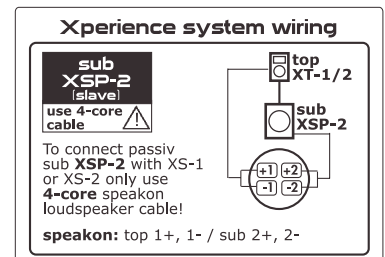
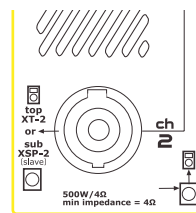

(8) Input jack ch1

Connect your mixing desk to the input jacks (8) and (6). The Neutrik multifunctional jacks allow flexible use of XLR and jack connectors. The lockable XLR jack provides you with a very secure connection - the lock prevents the unit from being unplugged unintentionally during operation.

(6) Input jack ch2

Connect your mixing desk to the input jacks (8) and (6). The Neutrik multifunctional jacks allow flexible use of XLR and jack connectors. The lockable XLR jack provides you with a very secure connection - the lock prevents the unit from being unplugged unintentionally during operation.

(9) Link jack ch1

The input signal is available unchanged at XLR link jacks (9) and (7) and can be transmitted to other devices.



(7) Link jack ch2

Link jacks: The input signal is available unchanged at these XLR link jacks and can be transmitted to other devices.

(10) ground- / lift switch

In the GND position, the signal ground is earthed. In the LIFT position, the signal ground is isolated from the housing and prevents humming as a result.

(11) mono- / stereo switch

Mono / stereo switch: when operating the Subs XS-1/2 in mono mode both input ports (6) and (8) are parallel. The same signal is now available at the two output jacks (4) and (5).

(13) protect LED ch1

Green: After switching on the XS-3 at the Power on/off switch (2), this status LED for ch1 lights up green. This indicates that the unit is ready for operation.

Red: The protect LED (13) lights up red when the electronic protective circuits for the amplifier are active, for example, when the user connects a short-circuited Speakon cable to the XS-3 Sub. The Xperience is comprehensively protected against short-circuiting, low impedance/overloading and excess temperature.

(12) protect LED ch2

Green: After switching on the XS-3 at the Power on/off switch (2), this status LED for ch2 lights up green. This indicates that the unit is ready for operation.

Red: The protect LED (12) lights up red when the electronic protective circuits for the amplifier are active, for example, when the user connects a short-circuited Speakon cable to the XS-3 Sub. The Xperience is comprehensively protected against short-circuiting, low impedance/overloading and excess temperature.

(15) signal / clip LED ch1

Signal / clip LED: Lights up green when the input signal is available, turns red when the input signal (from the mixing desk, keyboard, etc.) is too high.

(14) signal / clip LED ch2

Signal / clip LED: Lights up green when the input signal is available, turns red when the input signal (from the mixing desk, keyboard, etc.) is too high.

5.4 Controls for Sub XSP-2 (see page 26!)



The additional passive Sub XSP-2 has got the same dimensions and the same acoustic design as the self-powered Subs XS-1/2. This additional passive Sub can be connected to the self-powered Subs XS-1/2, giving an added 6 dB of Power! The XSP-2 is equipped with a built-in passive crossover.

Advice:

To connect passive sub XSP-2 with XS-1/2 only use 4-core speakon loudspeaker cable!

(21) Input port of XSP-2 (2+/2-)

The additional passive Sub XSP-2 is connected between **output ch2** (5) of the self-powered Sub XS-1/2 and the Tops in ch2 (slave).

1.) Connect the ch2 output jack (5) of the self-powered Sub XS-1/2 and the input jack 2+/2- (21) of the additional passive Sub XSP-2. Only use a 4-core speakon cable. The sub signal is available at the pins 2+/2- of the speakon jacks (5) and (21).

(22) Input port of XSP-2 (1+/1-)

When operating the XSP-2 with any conventional amplifier or fullrange power mixer use the input port (22) with the Speakon configuration 1+/1-. *Therefore you can use only a 2-core speakon loudspeaker cable!*

Observe the minimum impedance of the connected amplifier!

(20) Output port of XSP-2

The multifunctional XT-1/2 Tops are connected to output jack (20) of the additional passive Sub XSP-2.

To the Subs **XS-1 with XSP-2** you can connect up to three Tops XT-1 (16Ω) per channel (ch1 and ch2).

To the Sub **XS-2 with XSP-2** you can connect up to two Tops XT-2 (8Ω) per channel (ch1 and ch2).

Observe the minimum impedance of 4 ohms!

Equipment features of Sub XSP-2 (slave)

- + 12" long excursion speaker, 500W, 4Ω
- + flexible connection pannel
- + 2 ergonomic, deep-set handles
- + integral crossover
- + 20mm flange for spacer
- + Sliding rails
- + Resistant black paintwork

6. Installation and operating instructions

6.1 Operating environment

1. The permitted ambient temperature range during operation extends from -5°C to +40°C.
2. During storage or transportation, the temperature should be between -15°C and +40°C.
3. If dew forms on the rear panel of the unit during transportation or storage, allow the unit to acclimatise for approx. 2 hours before use.
4. The speaker should be operated in a dry environment with normal dust and moisture levels in the air. Do not expose the unit to aggressive chemical liquids or vapours.
5. You can set up the unit in any position. Please make sure that the heat dissipation outlet on the rear connection panel (cooler) is always clear.

6.2 Optimised positioning of the Xperience system

SUB

The best position for the subwoofer is on the floor because this is beneficial to bass reproduction. Bass signals are not dispersed in a specific direction and the subwoofer does not therefore need to be positioned centrally. It can be operated from one side of the stage.

TOPS

In order to produce the most even sound possible and achieve maximum speech comprehension right up to the back rows at the venue, the satellite speakers should be mounted as high up as possible. You will require speaker stands here. The satellite speakers should be clearly visible from every seating and standing position. People or objects should not absorb the sound produced by the satellite speakers.

You can also use the VXT-1/2 swivelling bracket to align the XT-1/2 correctly. The speaker stand and the swivelling bracket allow the speaker to be mounted at a higher level and tilted downwards (directed) towards the audience. The satellite speakers are like headlights shining on each member of the audience.

Monitor

When using the speaker as a ground monitor, lay it on the chamfered side panel in order to face the XT-1/2 in an optimized direction.

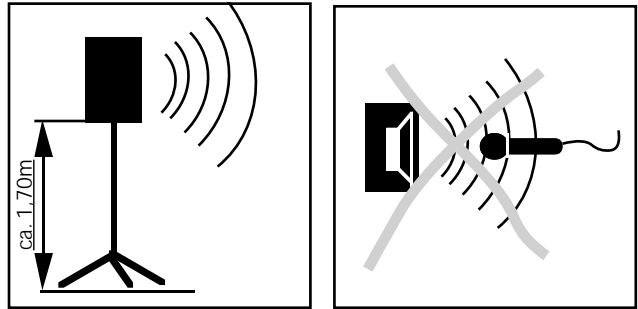

6.3 Preventing feedback

If a microphone is used, acoustic feedback may occur and cause the speaker to produce high-pitched whistling noises.

To avoid feedback:

1. Make sure the person speaking stands behind the speaker
2. Never point the microphone directly at the speaker
3. Hold the handheld transmitter by the shaft. Do not cover the microphone with your hand.
4. Should the speaker start whistling or screeching, turn the VOLUME control down CCW until the feedback stops.

6.4 Protection and maintenance

To ensure trouble-free operation, never expose the system to extreme sunshine, high temperatures, moisture or dust for longer periods. Avoid operating the unit when subjected to large vibrations and never remove the speaker grille. If the unit is faulty, please contact the Fohhn Audio AG service centre. Do not open the unit!

6.5 Preventing interference

Do not operate the system in the immediate vicinity of a radio or television, as this may cause interference. When connecting to other equipment, avoid so-called mains humming. If humming is audible, however, this can be prevented by actuating the ground/lift switch on the operating panel.

7. Information on cables and connections

7.1 Audio connections

Before connecting the subwoofer to the mains power supply, make sure that the mains voltage corresponds to that specified on the operating panel (tolerance of +/- 10% is permitted). Always plug in the mains cable before switching on the subwoofer and always switch off the subwoofer before disconnecting it from the mains power supply.

All other cables should be connected when the subwoofer is switched off and the mixing desk should be switched on before the subwoofer is switched on. This prevents annoying and often dangerous switch-on noises.

7.2 Cables and plug configurations

When connecting a mixing desk to the subwoofer, always make sure the screened cable is intact. Unscreened cables may cause problems relating to signal or hum interference. When connecting the satellite speakers to the subwoofer, please use high-quality SPEAKON cables. Check the condition of your cables on a regular basis.

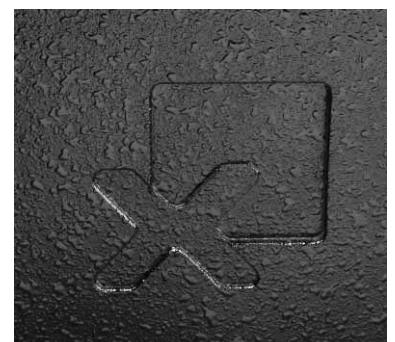
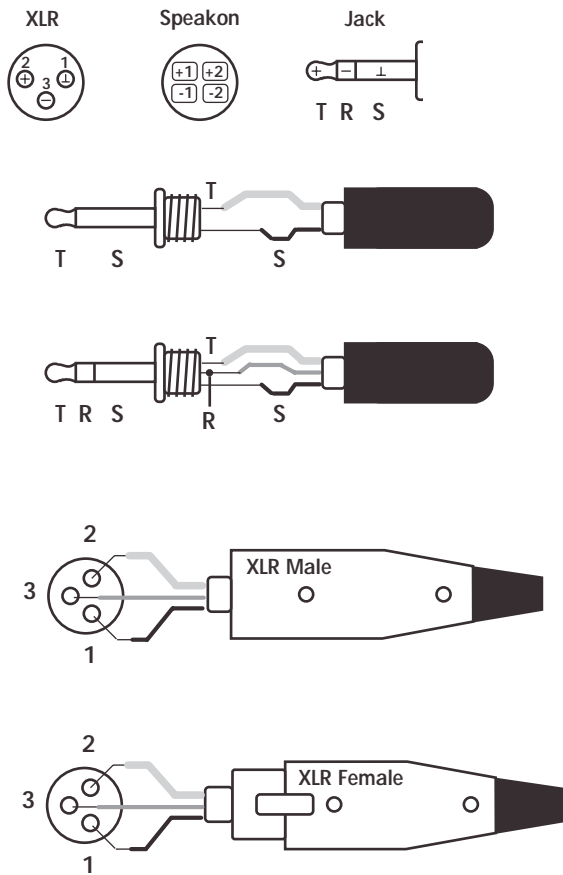

7.3 System cables for 4 different combinations

Basic Systems

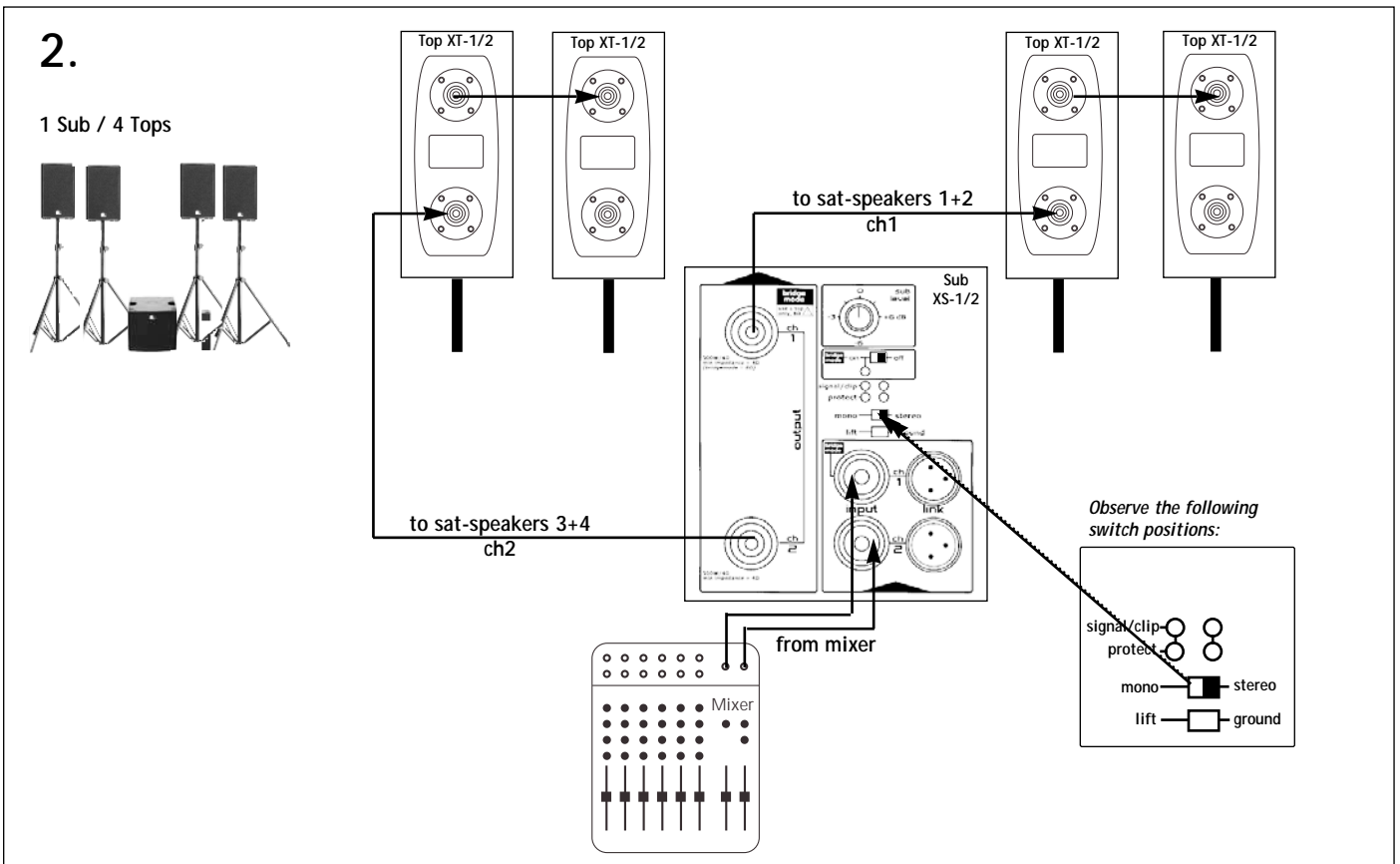
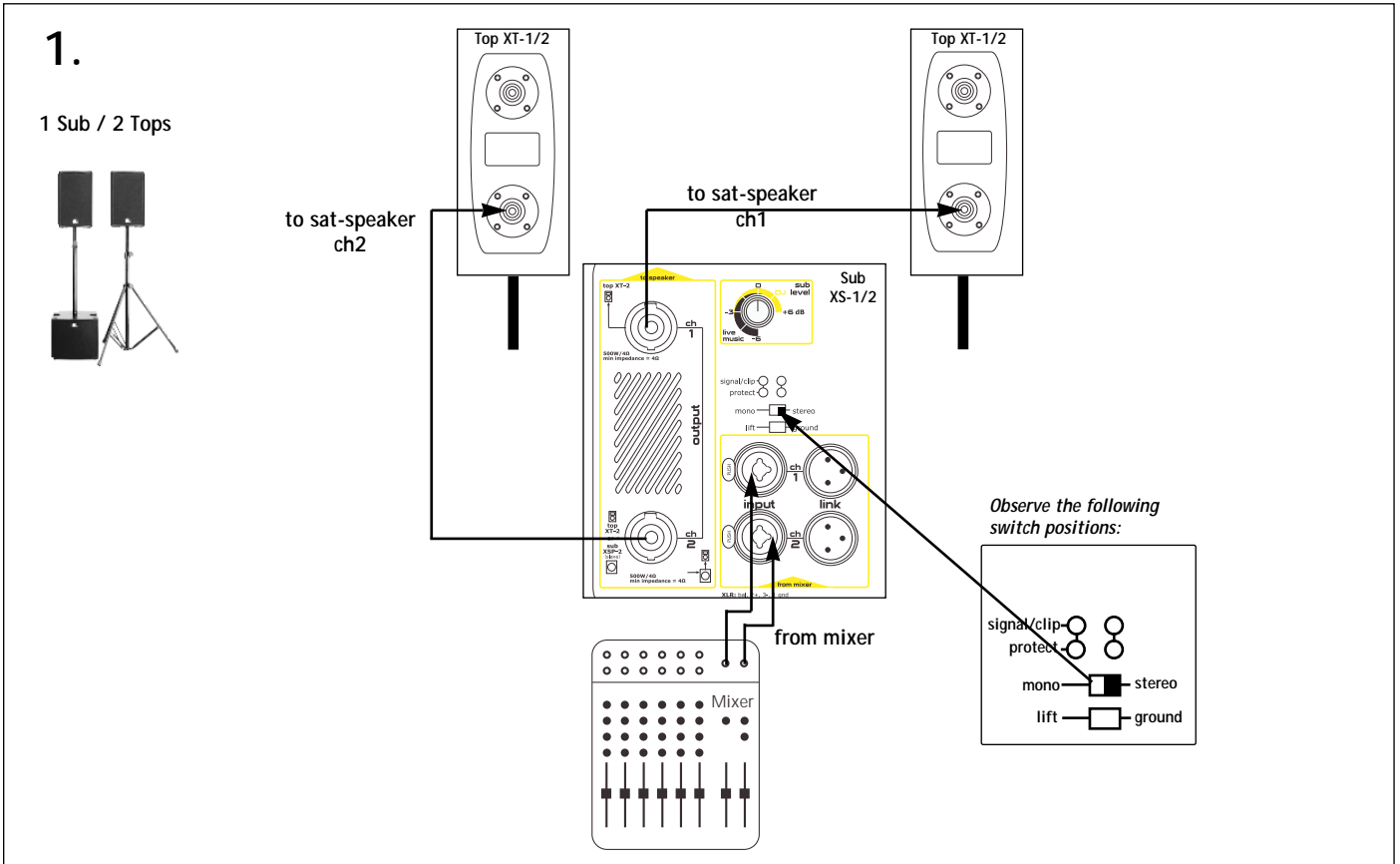

Power Systems

3.

2 Subs / 2 Tops

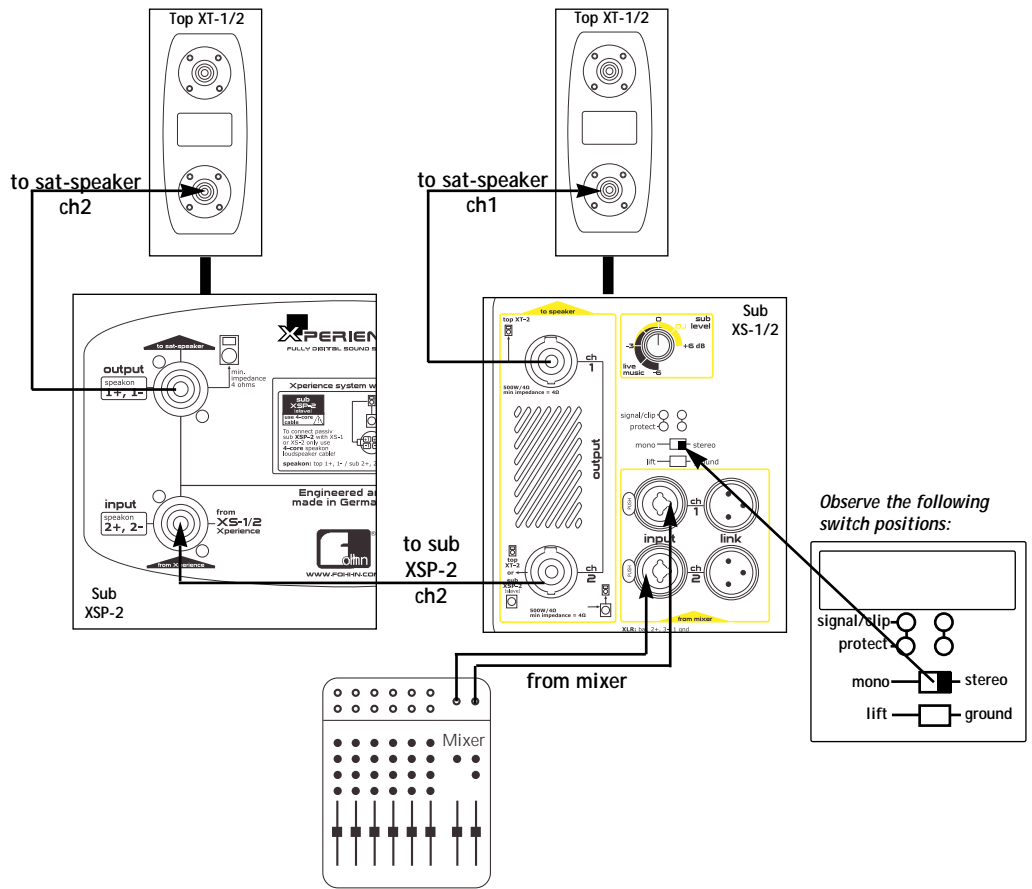

4.

2 Subs / 4 Tops

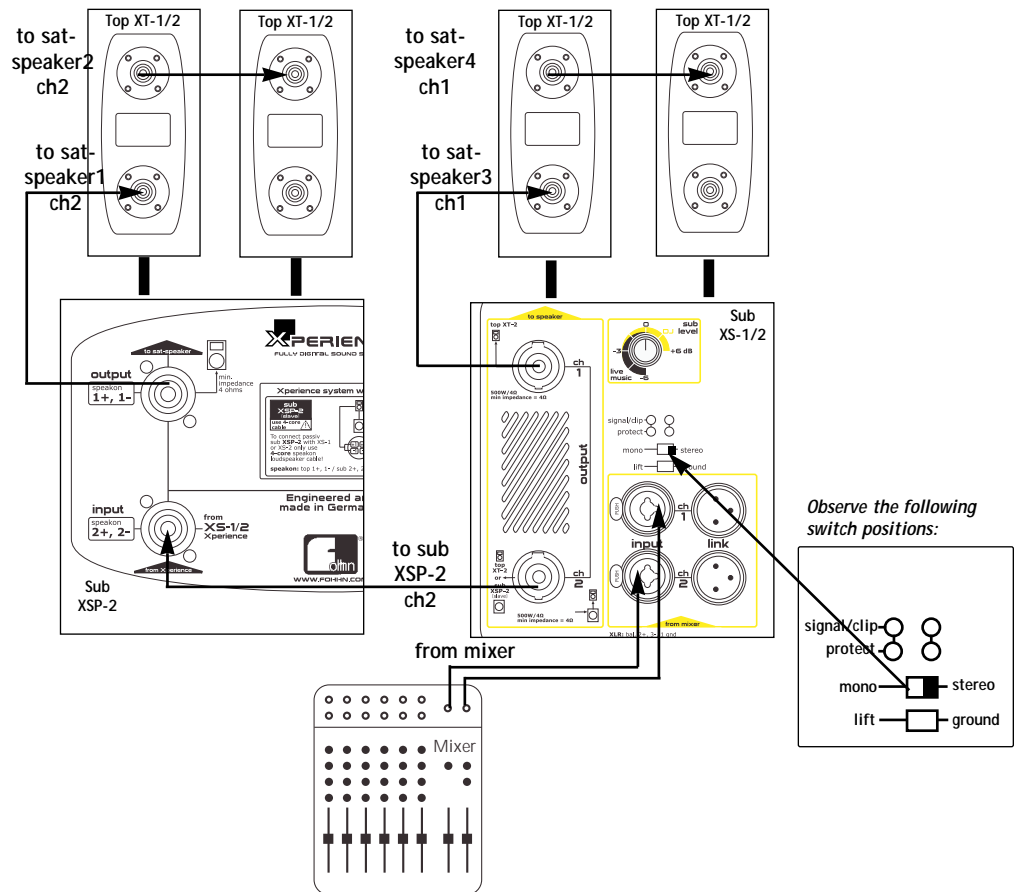

8. Specifications

TOP XT-1

Power Rating	150 W/300 W*
Components	6,5"/1" CD
Sensitivity	96 dB
SPL max.	123 dB
Frequency response	65 Hz – 20 kHz
Dispersion H x V (-6 dB)	90° x 60°
Impedance	16 Ohm
Dimensions (W x H x D)	19,5 x 38 x 23 cm
Weight	7 kg
Colour	black, textured paint
Protective grille	metal grille with acoustic foam
Connectors	2x NL4 Neutrik Speakon
Safety	Öse für Sicherungsseil
Speaker pole	integral, dia. 36 mm
	*Peak, 20 ms

TOP XT-2

Power Rating	300 W/600 W*
Components	10"/1" CD
Sensitivity	99 dB
SPL max.	127 dB
Frequency response	65 Hz – 20 kHz
Dispersion H x V (-6 dB)	90° x 40°
Impedance	8 Ohm
Dimensions (W x H x D)	32 x 51 x 29 cm
Weight	15 kg
Colour	black, textured paint
Protective grille	metal grille with acoustic foam
Connectors	2x NL4 Neutrik Speakon
Handles	2 edge handles
Speaker pole	integral, dia. 36 mm
	*Peak, 20 ms

SUB XS-1/2 (aktiv)

Amplifier output	2x500 W, 4Ω
Components	1x 12" Langhub
SPL max.	125 dB
Frequency response	38 Hz – 130 Hz
Dimensions (W x H x D)	43 x 39 x 44 cm
Weight	23 kg
Colour	black, textured paint
Protective grille	metal grille with acoustic foam
Handles	2 edge handles
Thread plate for distance piece	M20

Digital amplifier (integrated in Sub XS-1/2)

EIA amplifier power Tops	2x 500 W**
(1 kHz, THD+N < 1%)	
Amplification	32 dB
Input sensitivity	0 dB V
Input impedance	10 kOhm
Frequency response	20 Hz – 20 kHz
S/N Ratio	> 105 dBA
Slew Rate	50 V/ms
Protective circuit	Switch-on delay, soft start impedance- and short-circuit protection, DC-Protect, temperature monitoring
Power supply	195 V – 250 V AC 50/60 Hz
Cooling	Convection cooling Force cooling, if necessary Temperature-controlled fan
Weight	1.8kg power supply and amplifier **each 4 Ω from 130 Hz via high-pass 6 dB/Okt.
Controllers	2 digital signal processors 5 independent limiters selektive 3-band limiting (bass/mid/high) Bandspezifische Zeitkonstanten 48-bit double precision filter technology AD/DA 24 bit/48 kHz
Crossover frequency	130 Hz/1.500 Hz
Controls	Sub level volume mono/stereo switch ground/lift switch Power on/off switch
Indicator LEDs	2x Signal/Clip LED 2x run/protect LED bridge mode on LED
Connectors	
Inputs	2x XLR/jacks, multifunctional input jacks
Outputs	2x XLR Link jacks 2x NL4 Neutrik Speakon for Top Speaker from 130Hz 2x4Ω (stereo) or 1x8Ω (bridge mode) Powercon mains jack

SUB XSP-2 (passiv)

Power Rating	500 W
Impedance	4Ω
integral crossover	Lo-Pass 130Hz / 12dB 7 Oct.
Weight	22 kg

eMail Newsletter

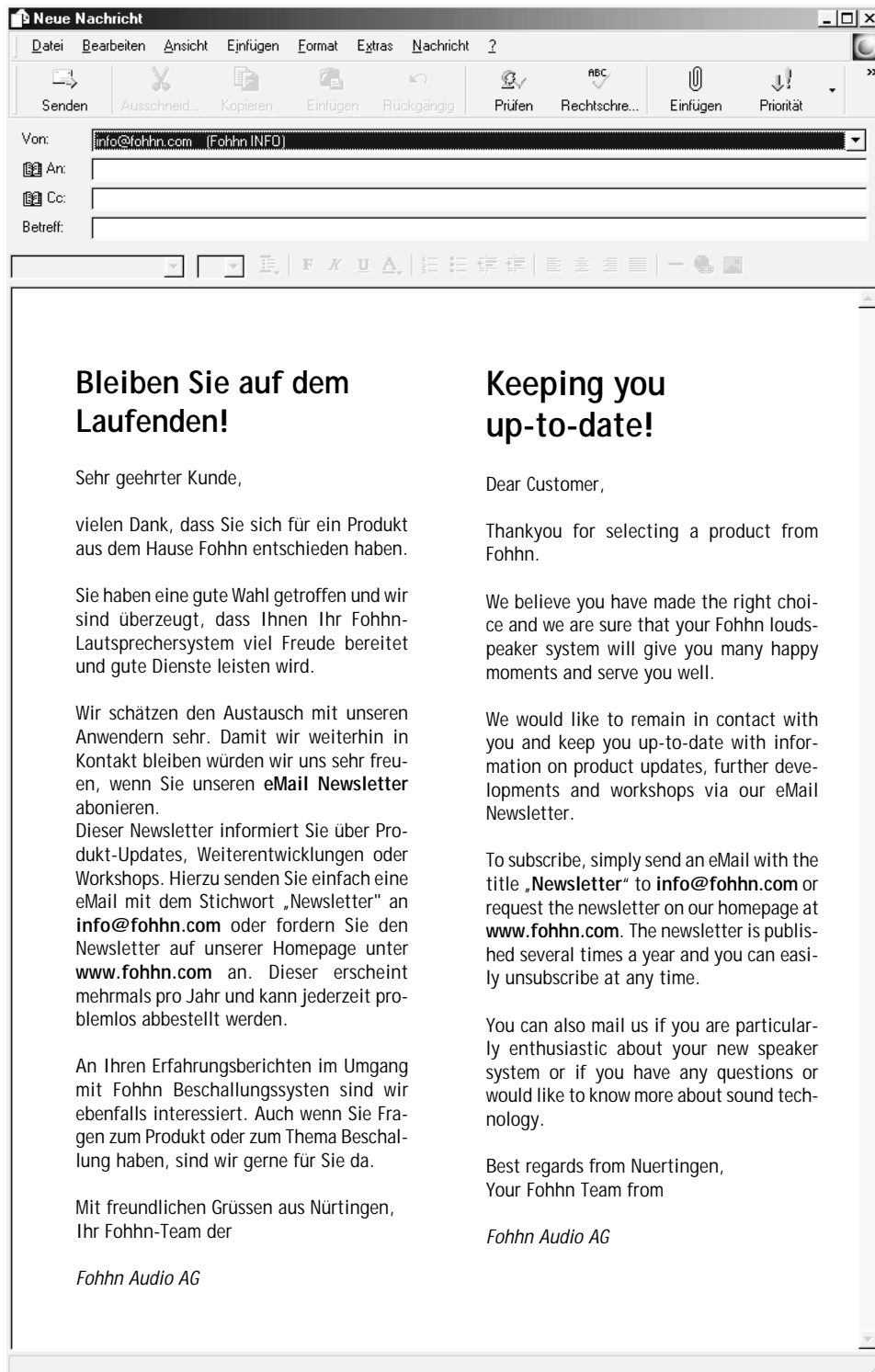

Bleiben Sie auf dem Laufenden!

Sehr geehrter Kunde,

vielen Dank, dass Sie sich für ein Produkt aus dem Hause Fohhn entschieden haben.

Sie haben eine gute Wahl getroffen und wir sind überzeugt, dass Ihnen Ihr Fohhn-Lautsprechersystem viel Freude bereitet und gute Dienste leisten wird.

Wir schätzen den Austausch mit unseren Anwendern sehr. Damit wir weiterhin in Kontakt bleiben würden wir uns sehr freuen, wenn Sie unseren **eMail Newsletter** abonieren.

Dieser Newsletter informiert Sie über Produkt-Updates, Weiterentwicklungen oder Workshops. Hierzu senden Sie einfach eine eMail mit dem Stichwort „Newsletter“ an **info@fohnn.com** oder fordern Sie den Newsletter auf unserer Homepage unter **www.fohnn.com** an. Dieser erscheint mehrmals pro Jahr und kann jederzeit problemlos abbestellt werden.

An Ihren Erfahrungsberichten im Umgang mit Fohhn Beschallungssystemen sind wir ebenfalls interessiert. Auch wenn Sie Fragen zum Produkt oder zum Thema Beschallung haben, sind wir gerne für Sie da.

Mit freundlichen Grüßen aus Nürtingen,
Ihr Fohhn-Team der

Fohhn Audio AG

Keeping you up-to-date!

Dear Customer,

Thankyou for selecting a product from Fohhn.

We believe you have made the right choice and we are sure that your Fohhn loudspeaker system will give you many happy moments and serve you well.

We would like to remain in contact with you and keep you up-to-date with information on product updates, further developments and workshops via our eMail Newsletter.

To subscribe, simply send an eMail with the title „Newsletter“ to **info@fohnn.com** or request the newsletter on our homepage at **www.fohnn.com**. The newsletter is published several times a year and you can easily unsubscribe at any time.

You can also mail us if you are particularly enthusiastic about your new speaker system or if you have any questions or would like to know more about sound technology.

Best regards from Nuertingen,
Your Fohhn Team from

Fohhn Audio AG